

Qualitätswerkzeuge für Bau und Industrie

Sortimentskatalog



RENNSTEIG – Das Unternehmen

Die Firma RENNSTEIG verdankt ihren Namen dem „Rennsteig“, einem der schönsten Mittelgebirgswanderwege Deutschlands. Unser Standort befindet sich im Süden Thüringens, einer Region mit Jahrhunderte alter Tradition in der Werkzeugherstellung.

Bereits 1959 wurde der Name des Höhenwanderweges mit Handwerkzeugen für Profis verknüpft, die in unserem Hause von der Idee bis zum Serienprodukt entstehen.

Seit 1991 agiert RENNSTEIG als eigenständige Tochter der renommierten KNIPEX-Werk C. Gustav Putsch KG in Wuppertal.

Unser Firmensitz liegt in Thüringen, im Landkreis Schmalkalden-Meiningen. Der Hauptsitz sowie ein Betriebsteil befinden sich in der Stadt Steinbach-Hallenberg, in den Ortsteilen Viernau und Altersbach. Das Unternehmen wurde mit Beginn des Jahres 2024 durch einen Betriebsteil in Zella-Mehlis erweitert.



RENNSTEIG – Weltweit

Wir sind tief mit unserer Heimat verwurzelt und gleichermaßen international ausgerichtet. Durch unser weltweites Netz an Vertretungen sowie die intensive Zusammenarbeit mit der KNIPEX-Gruppe betreuen wir unsere internationalen Kunden direkt vor Ort.

In den USA verfügen wir über eine eigene Tochtergesellschaft, die RENNSTEIG Tools, Inc. Dadurch können wir unsere Kunden in Übersee schnell und zuverlässig bedienen. Inzwischen stellen wir auch dort Spezialwerkzeuge her, welche unser Spektrum an Handwerkzeugen sinnvoll ergänzen.

Regelmäßig erweitern und optimieren wir das breite Spektrum unserer Markenwerkzeuge. Durch eine ausgeprägte Flexibilität in der Fertigung haben wir uns zusätzlich darauf ausgerichtet, auch kundenindividuelle Eigenmarken zu realisieren.

Unsere Geschäftspartner schätzen unsere Innovationsfähigkeit und fachliche Kompetenz. So entstehen in vertrauensvoller Zusammenarbeit auch kundenspezifische Spezialwerkzeuge. Abnehmer aus aller Welt profitieren vom umfangreichen Service der RENNSTEIG Experten.

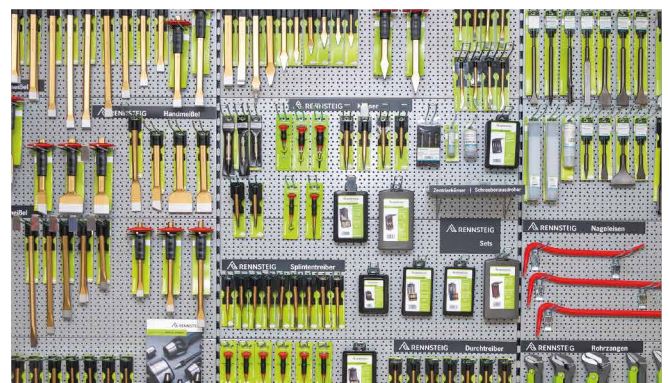
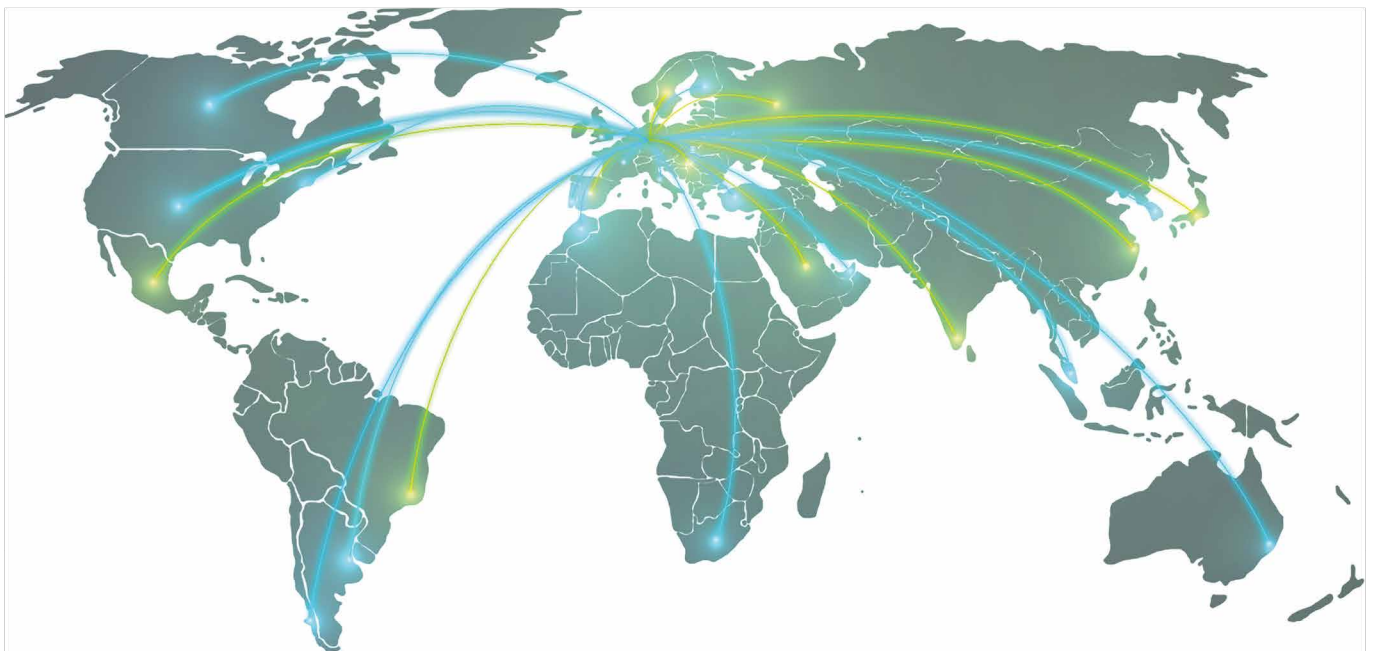

RENNSTEIG – Innovation und Zukunft

Mit modernen Technologien und permanent weiterentwickelten Fertigungsverfahren werden hochwertige Materialien zu Profi-Werkzeugen verarbeitet. Eine stetige und umfangreiche Investitionstätigkeit begleitet unseren Wachstumskurs.

Unsere eigene Entwicklungsabteilung bringt kontinuierlich Neu- und Weiterentwicklungen hervor, die wichtige Impulse für unser nachhaltiges Wachstum und einhergehende Kundenzufriedenheit setzen.

Eine Reihe von Patenten, auch über die Grenzen Deutschlands hinaus, dokumentieren die Innovationsfähigkeit unseres Unternehmens. So können auch kundenspezifische Sonderwerkzeuge für die verschiedensten Anwendungsgebiete entwickelt und in Serie realisiert werden.

Unser Unternehmen hat sich auch international einen festen Platz unter den renommierten Werkzeugherstellern erarbeitet. Mit einem Eigenfertigungsanteil von über 90 % sowie einem sehr hohen Qualitätsbewusstsein stehen wir mit Stolz für das Siegel „Made in Germany“.

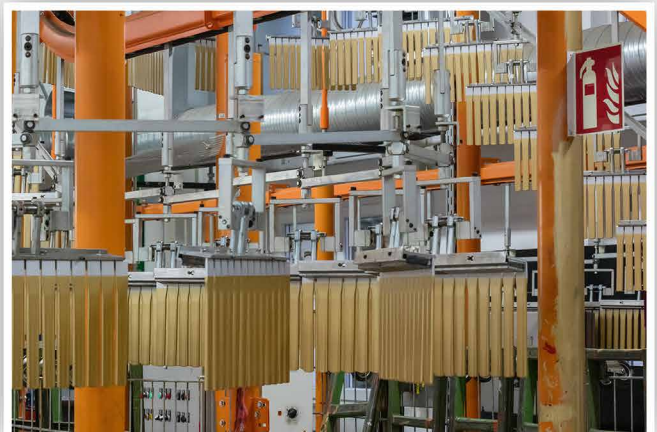
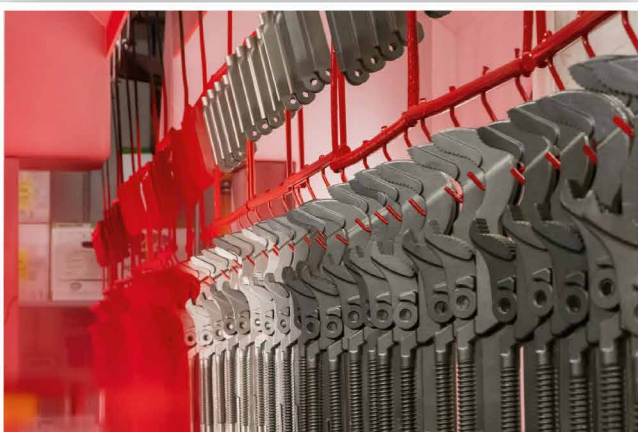

Menschen bei RENNSTEIG

Insgesamt setzen derzeit mehr als 400 Mitarbeiter mit Erfindergeist, Herzblut und Sorgfalt Kundenwünsche aus den verschiedenen Branchen professionell und innovativ um.

Immer eine gute Verbindung – das bezieht sich nicht nur auf Geschäftspartner und Mitarbeiter, sondern auch auf soziales Engagement für Natur und Kultur sowie in der Jugendarbeit in den Bereichen Bildung und Sport.

In unserer Jugendunternehmenswerkstatt geben wir Kindern schulbegleitend die Möglichkeit, praktische Einblicke in technische Berufe zu gewinnen. Jungen und Mädchen können hier ihre handwerklichen Fertigkeiten erproben und somit bewusstere Entscheidungen zu ihrem zukünftigen Berufsweg treffen.

In unserer “RENNSTEIG Heldenschmiede” betreuen Lehrausbilder unsere angehenden Fachkräfte in verschiedenen dualen Ausbildungsgängen. Wir übernehmen die jungen Fachkräfte gerne nach der Ausbildung und fördern sie je nach Eignung und Interesse auf ihrem weiteren beruflichen Lebensweg.

Mit der stetigen Modernisierung unserer Arbeitsplätze, vielfältigen Weiterbildungs- und Entwicklungsmöglichkeiten, betrieblichem Gesundheitsmanagement sowie verschiedenen Team-Events fördern wir die Leistungsfähigkeit und den Teamgeist unserer Mitarbeiter. Wir bilden damit auch die Basis für eine nachhaltige und erfolgreiche Entwicklung des Unternehmens am Standort Deutschland.

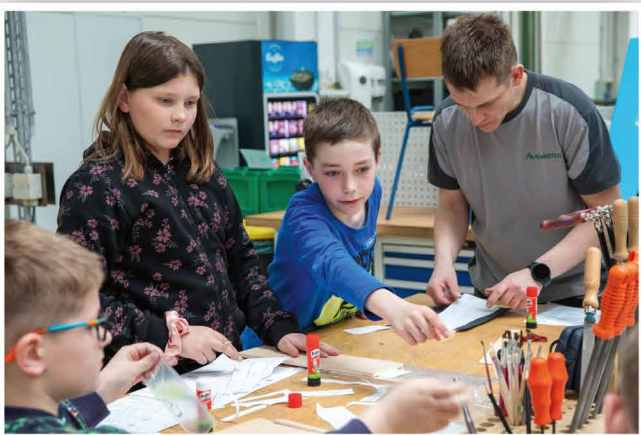



Inhaltsverzeichnis

Schlagwerkzeuge	8
<hr/>	
Meißel	32
<hr/>	
Werkzeugsets	56
<hr/>	
Einsteckwerkzeuge	62
<hr/>	
Nageleisen und Brechstangen	78
<hr/>	
Montage- und Demontagewerkzeuge	86
<hr/>	
Schaber	96
<hr/>	
Lochwerkzeuge	106
<hr/>	
Rohrschneid- und Ausklinkwerkzeuge	114
<hr/>	
Rohrzangen	130
<hr/>	
Sicherungsringwerkzeuge	138
<hr/>	
Verkaufshilfen	144
<hr/>	
Index Artikelnummer	150
<hr/>	

Ohne unsere Genehmigung ist es nicht gestattet, den Katalog oder Teile daraus in jeglicher Form zu vervielfältigen. Änderungen vorbehalten. Keine Gewährleistung für Druckfehler und Irrtümer.





Schlagwerkzeuge

Schlagwerkzeuge

Präzise körnen
mit variabler Schlagkraft



Art. Nr. 430 231 / 430 230 / 430 229



2-Komponenten-Handschutz



Einstellbare Schlagkraft



Austauschbare, gehärtete Spitze

Automatischer Körner



YouTube

- zum Vorbereiten und exakten Markieren eines Bohrpunktes, um ein Verlaufen der Bohrerspitze zu vermeiden
- automatisches Auslösen durch speziellen Federmechanismus
- vielseitige Einsatzmöglichkeit auch in beengten Räumen, da ein Hammerschlag nicht benötigt wird
- verfügbar in 3 verschiedenen Größen mit verstellbarer Schlagkraft von 20 bis 250 N
- Ausführung mit 2-Komponenten-Griffen oder kordierter Greiffläche
- hergestellt aus Spezial-Werkzeugstahl, Oberfläche galvanisiert
- Auslieferung mit Euro-Loch-Aufhängung zur Präsentation an SB-Wänden



Art. Nr. 430 230



Art. Nr. 430 130

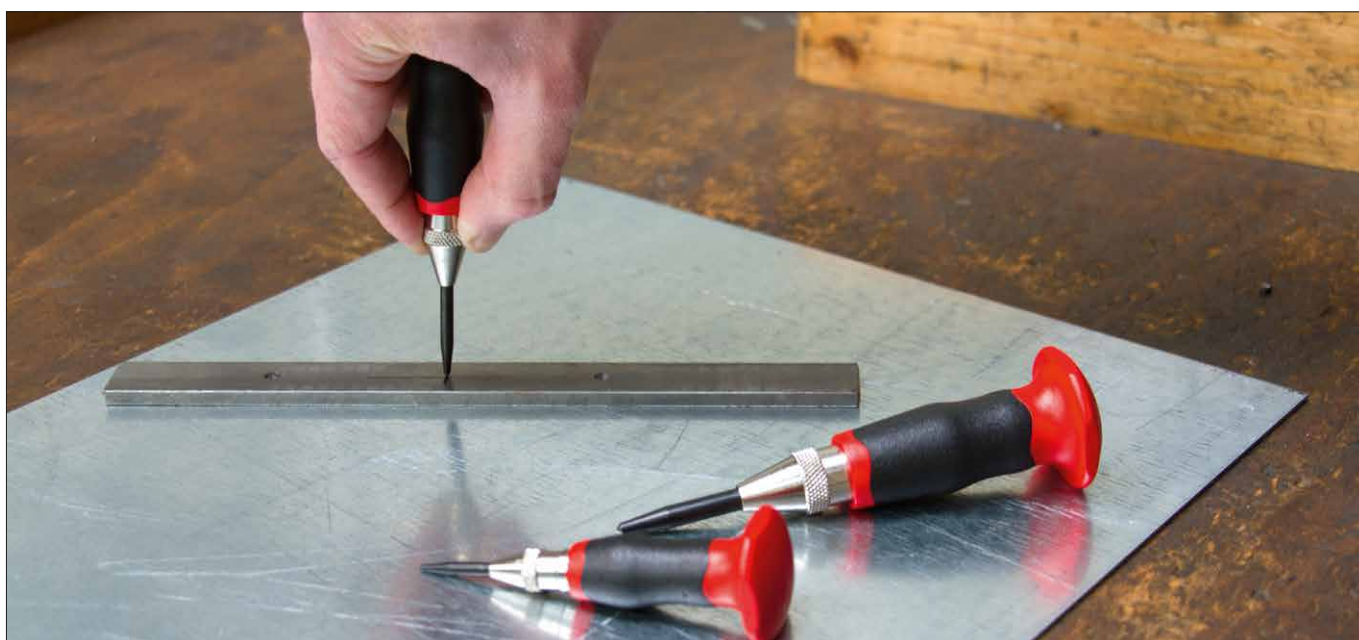

Mit der Größe des Körners nimmt die Schlagkraft zu. Daher empfehlen wir die Auswahl der Länge entsprechend der gegebenen Anwendung für feine Markierungen auf Stahl, NE-Metallen und Kunststoff bis zu kräftigen Markierungen auf Werkzeug- und Baustählen.

Art. Nr.	EAN 4049002	Handschutz	Schaft Ø mm	Spitze Ø mm	Einstellbare Schlagkraft N min	Einstellbare Schlagkraft N max	↔ mm	⚖ g	📦
Automatische Körner									
430 129	024122		11	3,5	20	50	95	45	1
430 229	096914	•	11	3,5	20	50	95	65	1
430 130	002380		14	4	60	130	125	78	1
430 230	096921	•	14	4	60	130	125	97	1
430 131	024146		17	6	180	250	130	127	1
430 231	096938	•	17	6	180	250	130	155	1
Ersatzspitzen									
439 129	024139			3,5			35	4	1
439 130	013034			4			46	5	1
439 131	024153			6			54	12	1

Schlagwerkzeuge

Versatzfrei körnen
durch exakte Zentrierung



Art. Nr. 430 142 / 430 141 / 430 140



Rändelschraube zum Aufweiten der Zentrierhülse



Austauschbare, gehärtete Spitze



Anpassbar an Bohrungsdurchmesser

Zentrierkörner

- zur exakten Übertragung von Bohrungen auf andere Werkstücke
- Funktionsweise gewährleistet exaktes, versatzfreies und absolut zentriertes Körnen auf Werkstücken
- gleichmäßiges Ausrichten der geschlitzten Zentrierhülse am Musterwerkstück bzw. in einer Bohrschablone über eine Rändelschraube
- spezialvergütete, durchgehende Körnerstifte - mehrfach nachschleifbar
- Ersatzstifte für verschlissene Körnerspitzen erhältlich
- hergestellt aus Spezial-Werkzeugstahl



Art. Nr. 430 141



1. Zentrierkörner in passender Größe in Bohrloch einsetzen, drehen der Rändelschraube

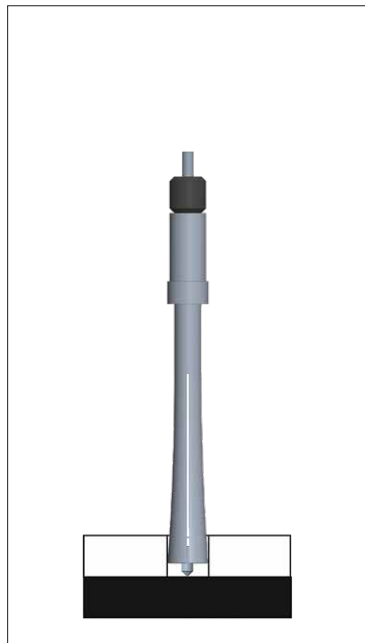

2. Aufweiten des Körners bis Zentrierhülse an Bohrung anliegt

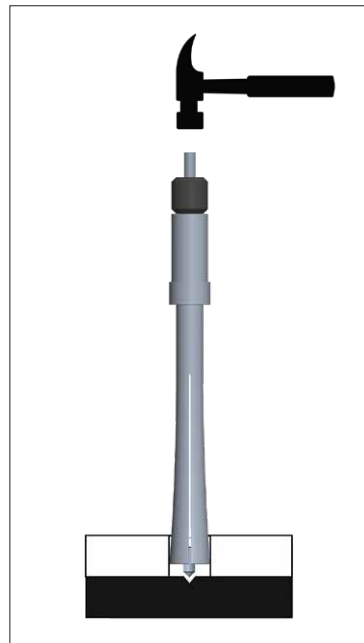

3. Mit Hammer auf Körnerstift schlagen - Vertiefung für Bohrerführung wird exakt zentriert gesetzt

Info

Exakte Übertragung von Bohrungen auf andere Werkstücke ist ein komplizierter Arbeitsschritt. Zentrierkörner mit einfacher Funktionsweise sind der beste Weg, diese Aufgabe professionell zu erledigen.

Art. Nr.	EAN 4049002	für Bohrung Ø mm (min)	für Bohrung Ø mm (max)	↔ mm	⚖ g	📦
Zentrierkörner						
430 140	023859	6	8	96	26	1
430 141	023866	8	11	105	43	1
430 142	023873	11	16	115	79	1
Ersatzspitzen						
430 140 00	029066	6	8	96	5	1
430 141 00	029073	8	11	105	7	1
430 142 00	029080	11	16	115	8	1

Schlagwerkzeuge

Zentrierkörnerset

- zur exakten Übertragung von Bohrungen auf andere Werkstücke
- Funktionsweise gewährleistet exaktes, versatzfreies und absolut zentriertes Körnen auf Werkstücken
- gleichmäßiges Ausrichten der geschlitzten Zentrierhülse am Musterwerkstück bzw. in einer Bohrschablone über eine Rändelschraube
- spezialvergütete, durchgehende Körnerstifte - mehrfach nachschleifbar
- Ersatzstifte für verschlissene Körnerspitzen erhältlich
- hergestellt aus Spezial-Werkzeugstahl
- komplettes Set Zentrierkörner in 3 Größen
- für Bohrlochdurchmesser von 6 – 16 mm
- Verpackung im praktischen Formschaum



Art. Nr. 430 143

Art. Nr.	EAN 4049002	Ausführung	Farbe	↔ mm	⚖ g	📦
430 143	023880	Zentrierkörnerset 3-teilig, in Klarsichthülle			151	1

Körner mit Hartmetallspitze

- für Materialien mit einer Härte bis maximal 68 HRC
- zum exakten Markieren eines Bohrpunktes sowie zur Führung der Bohrerspitze, um ein Verlaufen zu vermeiden
- aus hochlegiertem Werkzeugstahl gefertigt
- durchgängig gehärtet für maximale Übertragung der Schlagkraft
- spezieller Sicherheitsschlagkopf vermeidet Materialabsplitterungen und Deformation
- poliertes Arbeitsende mit eingelöteter, präzise geschliffener Hartmetallspitze
- goldfarbig tauchlackiert



Art. Nr. 434 131 0

Art. Nr.	EAN 4049002	Spitze Ø mm	⬡ mm	Farbe	↔ mm	⚖ g	📦
430 121 0	024245	3	10	gold	120	66	10
434 131 0	024252	4	14	gold	130	139	10

Körner

- zum exakten Markieren eines Bohrpunktes sowie zur Führung der Bohrerspitze, um ein Verlaufen zu vermeiden
- für Materialien mit einer Härte bis maximal 52 HRC
- aus hochlegiertem Werkzeugstahl gefertigt
- durchgängig gehärtet für maximale Übertragung der Schlagkraft
- spezieller Sicherheitsschlagkopf vermeidet Materialabsplitterungen und Deformation
- Arbeitsende geschliffen und poliert
- Forderungen aus gängigen Normen (z.B. DIN) werden eingehalten bzw. übertroffen
- alle Metallteile sind GS-geprüft
- goldfarbig tauchlackiert
- Ausführungen mit 2-Komponenten-Handschutz sind in der Übersicht entsprechend markiert



Art. Nr. 431 120 0



Art. Nr. 430 122 0



Art. Nr.	EAN 4049002	Handschutz	Spitze Ø mm	mm	Farbe	↔ mm	⚖ g	📦
Körner								
430 100 0	002366		3	8	gold	100	35	10
430 120 0	002373		4	10	gold	120	65	10
430 122 0	027550	•	4	10	gold	120	81	5
431 120 0	002397		5	10	gold	120	66	10
431 152 0	027567	•	5	10	gold	150	99	5
432 120 0	002403		5	12	gold	120	94	10
433 150 0	002410		5	12	gold	150	118	10
434 150 0	013072		6	14	gold	150	161	10
435 150 0	013089		6	16	gold	150	206	10
Körner mit Euro-Halter								
430 100 0 SB	012365		3	8	gold	100	45	10
430 120 0 SB	012372		4	10	gold	120	75	10
431 120 0 SB	012396		5	10	gold	120	77	10
432 120 0 SB	012402		5	12	gold	120	104	10
433 150 0 SB	012419		5	12	gold	150	128	10
434 150 0 SB	024061		6	14	gold	150	172	10
435 150 0 SB	023316		6	16	gold	150	216	10

Schlagwerkzeuge

Sicher demontieren
mit Werkzeugen
höchster Präzision



Art. Nr. 425 530 6 RC



alle Kanten des Splintentreibers sind abgerundet



Hochglänzende, glatte Oberfläche



Know How unterm Lack: vergüteter
Sicherheitsschlagkopf

Hochwertige Oberfläche der RENNSTEIG Splintentreiber

- geschliffene und polierte Oberfläche
- sehr geringe Oberflächenrauheit im Vergleich zum Wettbewerb (siehe Rauheitsprofile)
- Vorteile dieser Oberflächenbehandlung:
 - geringere Korrosionsneigung des Splintentreiber
 - kleinere Klemmgefahr bei der Anwendung
 - höhere Biegebelastbarkeit (verbesserte Standzeiten und Elastizität)
 - herstellungsbedingte Oberflächenkerben werden verschliffen und somit Sollbruchstellen nahezu ausgeschlossen
 - abgerundete Kanten
 - Absplitterung und Bartbildung an der Nadel werden nahezu vermieden
 - Verringerung des Verletzungsrisikos des Anwenders
 - keine Beschädigung des Werkstückes

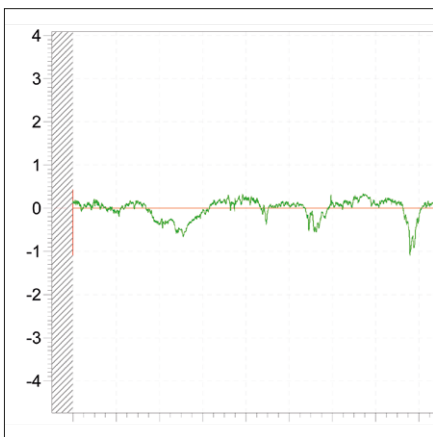

RENNSTEIG Splintentreiber
Ra : 0,15 µm, Rz : 0,92 µm



RENNSTEIG-Qualität unter der Lupe

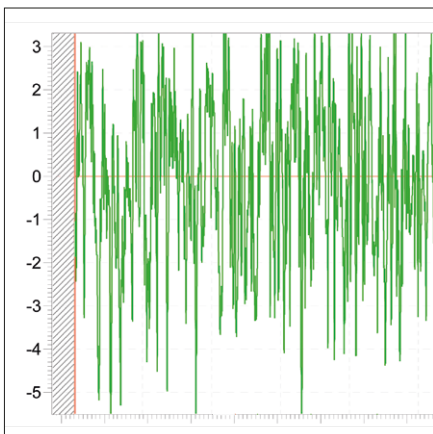

Splintentreiber Vergleichsprodukt
Ra : 1,53 µm, Rz : 11,13 µm

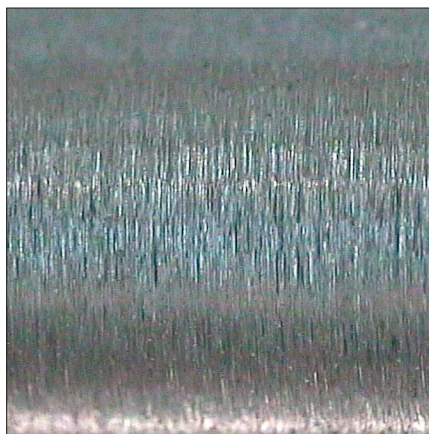

Vergleichsprodukt unter der Lupe

Info

Ra Mittenrauwert, ist der arithmetische Mittelwert der Beträge aller Profilwerte des Rauheitsprofils
Rz Einzelrautiefe, ist der arithmetische Mittelwert von Einzelrautiefen aufeinanderfolgender Einzelmessstrecken. Die Einzelrautiefen ergeben sich aus der Summe der Höhe der größten Profilspitze und der Tiefe des größten Profiltals innerhalb einer Einzelmessstrecke.

Schlagwerkzeuge

Splintentreiber „Exklusiv“

- zum Austreiben oder Entfernen von Bolzen, Nieten, Splinten oder anderen Verbindungselementen aus Durchgangsbohrungen
- alternativ zum passgenauen Versenken der o.g. Verbindungselemente in der Werkstückoberfläche
- Premium-Werkzeugstahl, durchgängig vergütet, Härte ≥ 58 HRC
- spezieller Sicherheitsschlagkopf vermeidet Materialabspalterungen und Deformation
- mit optimiertem Verfahren hochglanzpoliert - auf den Einsatz von Chrom kann verzichtet werden
- durchgängig gehärtet zur optimalen Kraftübertragung
- pulverbeschichtet in rot oder mehrfarbig zur visuellen Größenkennzeichnung
- abgerundete Kanten vermeiden Beschädigungen des Werkstückes
- Forderungen aus gängigen Normen (z.B. DIN) werden eingehalten bzw. übertroffen
- alle Metallteile sind GS-geprüft



YouTube



Art. Nr. 452 005 6





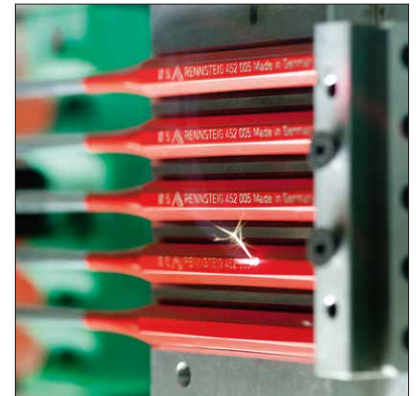

Art. Nr. 452 105 6

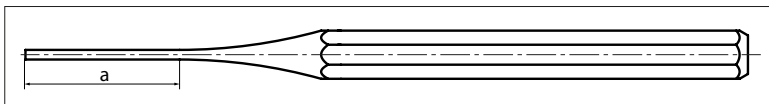

Beschriften der Splintentreiber mittels Lasertechnik



Art. Nr.	EAN 4049002	Handschutz	Spitze Ø mm	Nadellänge a mm	 mm	Farbe	 mm	 g		
Splintentreiber „Exklusiv“										
452 002 6	086793		2	32	10	rot	150	62	10	
452 003 6	086809		3	42	10	rot	150	59	10	
452 004 6	086816		4	45	10	rot	150	62	10	
452 005 6	086823		5	46	10	rot	150	65	10	
452 006 6	086830		6	48	10	rot	150	69	10	
452 008 6	086847		8	48	12	rot	150	106	10	
452 010 6	086854		10	53	12	rot	150	119	10	
Splintentreiber „Exklusiv“ mit Handschutz										
452 102 6	091469	•	2	32	10	rot	150	83	5	
452 103 6	091476	•	3	42	10	rot	150	83	5	
452 104 6	091483	•	4	45	10	rot	150	83	5	
452 105 6	091490	•	5	46	10	rot	150	83	5	
452 106 6	091506	•	6	48	10	rot	150	86	5	
Splintentreiber „Exklusiv“ mehrfarbig										
452 003 6 RC	049224		3	42	10	gelb	150	59	10	
452 004 6 RC	049262		4	45	10	orange	150	62	10	
452 005 6 RC	049309		5	46	10	rot	150	65	10	
452 006 6 RC	049491		6	48	10	grün	150	69	10	
452 008 6 RC	049507		8	48	12	hellblau	150	106	10	
452 010 6 RC	049606		10	53	12	dunkelblau	150	119	10	

Splintentreiber

- zum Austreiben oder Entfernen von Bolzen, Nieten, Splinten oder anderen Verbindungselementen aus Durchgangsbohrungen
- alternativ zum passgenauen Versenken der o.g. Verbindungselemente in der Werkstückoberfläche
- hochlegierter Werkzeugstahl, durchgängig vergütet
- spezieller Sicherheitsschlagkopf vermeidet Materialabsplitterungen und Deformation
- mit optimiertem Verfahren poliert - auf den Einsatz von Chrom kann verzichtet werden
- durchgängig gehärtet zur optimalen Kraftübertragung
- goldfarbig tauchlackiert
- abgerundete Kanten vermeiden Beschädigungen des Werkstückes
- Forderungen aus gängigen Normen (z.B. DIN) werden eingehalten bzw. übertroffen
- alle Metallteile sind GS-geprüft



Art. Nr. 450 005 0





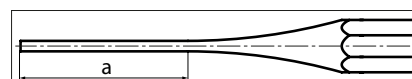

Art. Nr. 450 105 0

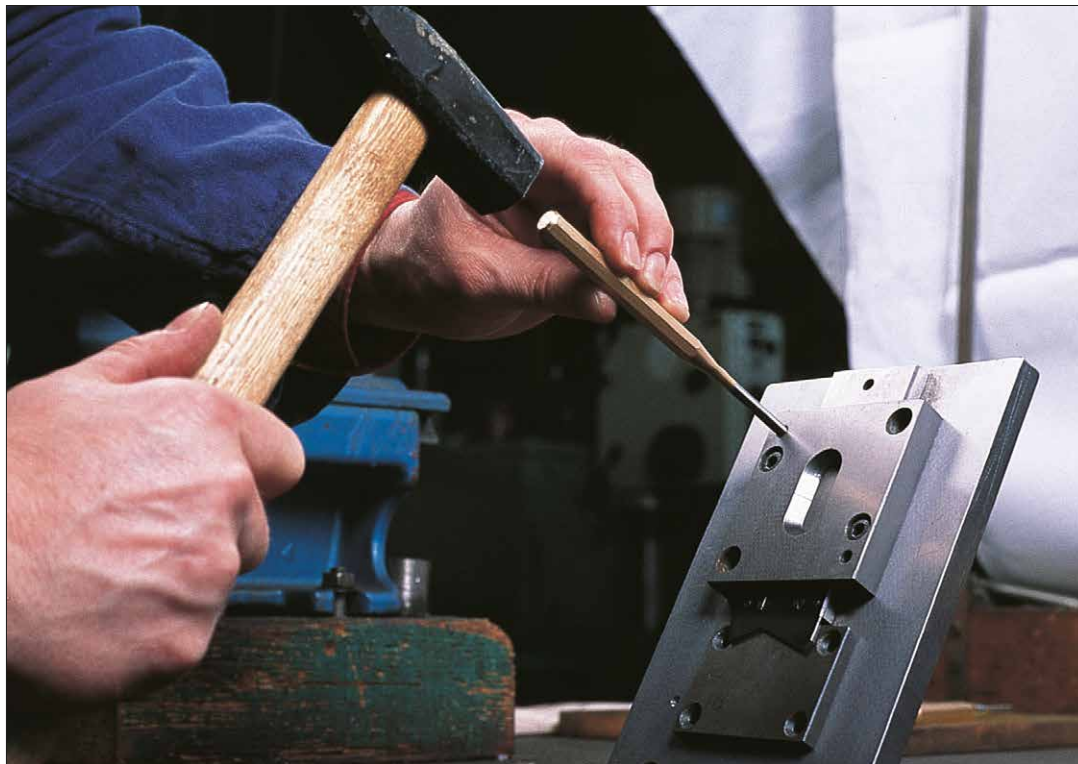

Art. Nr.	EAN 4049002	Handschutz	Spitze Ø mm	Nadellänge a mm	mm	Farbe	↔ mm	g	
Splintentreiber									
450 002 0	002786		2	32	10	gold	150	62	10
450 025 0	002793		2,5	33	10	gold	150	63	10
450 003 0	002809		3	42	10	gold	150	59	10
450 035 0	002816		3,5	43	10	gold	150	59	10
450 004 0	002823		4	45	10	gold	150	62	10
450 045 0	002830		4,5	45	10	gold	150	62	10
450 005 0	002847		5	46	10	gold	150	65	10
450 006 0	002854		6	48	10	gold	150	69	10
450 007 0	002861		7	46	12	gold	150	99	10
450 008 0	002878		8	48	12	gold	150	106	10
450 009 0	014796		9	51	12	gold	150	110	10
450 010 0	002885		10	53	12	gold	150	119	10
451 010 0	021046		10	50	14	gold	150	147	10
451 012 0	021053		12	57	14	gold	150	164	10
451 014 0	021060		14	57	16	gold	150	217	10
451 104 0	008283		4	70	10	gold	175	65	10
451 105 0	008290		5	73	10	gold	175	69	10
451 106 0	008306		6	75	10	gold	175	74	10
451 108 0	017377		8	75	12	gold	175	115	10
451 110 0	017384		10	82	12	gold	175	133	10
Splintentreiber mit Handschutz									
450 102 0	027635	●	2	32	10	gold	150	79	5
450 103 0	027642	●	3	42	10	gold	150	76	5
450 104 0	027659	●	4	45	10	gold	150	79	5
450 105 0	027666	●	5	46	10	gold	150	83	5
450 106 0	027673	●	6	48	10	gold	150	86	5
450 108 09	027680	●	8	53	10	gold	150	97	5









Splintentreiber



Art. Nr.	EAN 4049002	Handschutz	Spitze Ø mm	Nadellänge a mm	 mm	Farbe	 mm	 g	
Splintentreiber mit Euro-Halter									
450 002 0 SB	012785		2	32	10	gold	150	73	5
450 025 0 SB	012792		2,5	33	10	gold	150	73	10
450 003 0 SB	012808		3	42	10	gold	150	69	5
450 035 0 SB	012815		3,5	43	10	gold	150	59	10
450 004 0 SB	012822		4	45	10	gold	150	72	5
450 045 0 SB	012839		4,5	45	10	gold	150	72	10
450 005 0 SB	012846		5	46	10	gold	150	75	5
450 006 0 SB	012853		6	48	10	gold	150	79	5
450 007 0 SB	012860		7	46	12	gold	150	110	5
450 008 0 SB	012877		8	48	12	gold	150	106	5
450 009 0 SB	021800		9	51	12	gold	150	121	10
450 010 0 SB	012884		10	53	12	gold	150	129	5
451 104 0 SB	018510		4	70	10	gold	175	65	10
451 105 0 SB	018527		5	73	10	gold	175	69	10
451 106 0 SB	019104		6	75	10	gold	175	74	10
451 108 0 SB	025259		8	75	12	gold	175	117	10
451 110 0 SB	025266		10	82	12	gold	175	125	10

Splintentreibersätze

- Sätze ohne Handschutz 6 teilig, jeweils bestückt mit Ø 3 mm/4 mm/5 mm/6 mm/8 mm/10 mm
- wahlweise im Kunststoffhalte, oder Metallkassette
- Sätze mit Handschutz 5 teilig, jeweils bestückt mit Ø 2 mm/3 mm/4 mm/5 mm/6 mm nur in Kunststoffkassette
- Splintentreibersätze „Exklusiv“ rot oder mehrfarbig pulverbeschichtet, Splintentreibersätze standardmäßig gold tauchlackiert
- Forderungen aus gängigen Normen (z.B. DIN) werden eingehalten bzw. übertroffen

Art. Nr.	EAN 4049002	Abbildung	Ausführung	Farbe	↔ mm	⚖ g	📦
425 502 6	091537		Splintentreibersatz „Exklusiv“ mit Handschutz , in Kunststoffkassette, 5-teilig	rot		570	1
425 152 0	028960		Splintentreibersatz mit Handschutz , in Kunststoffkassette, 5-teilig	gold		568	1
425 530 6 RC	086762		Splintentreibersatz „Exklusiv“, in Metallkassette, 6-teilig	mehrfarbig		740	1
425 530 6	086755		Splintentreibersatz „Exklusiv“, in Metallkassette, 6-teilig	rot		740	1
425 160 0	002243		Splintentreibersatz, in Metallkassette, 6-teilig	gold		740	1
425 560 6 RC	086786		Splintentreibersatz „Exklusiv“, im Kunststoffhalter, 6-teilig	mehrfarbig		520	1
425 560 6	086779		Splintentreibersatz „Exklusiv“, im Kunststoffhalter, 6-teilig	rot		520	1
425 170 0	002250		Splintentreibersatz, im Kunststoffhalter, 6-teilig	gold		520	1

Schlagwerkzeuge

Splintentreiber mit Führungshülse

- aus hochlegiertem Werkzeugstahl gefertigt
- Führungshülse zink-chromatiert und kordiert
- Treiberstift gehärtet
- Splintentreiber Ø 0,9 bis 3,9 mm mit loser Führungshülse
- Splintentreiber Ø 5,9 mm mit fester Hülse



Art. Nr. 457 039 5



Art. Nr. 457 059 5



verschiebbare Hülse

Art. Nr.	EAN 4049002	Spitze Ø mm	mm	mm	g	Icon
457 009 5	022692	0,9	6	80	11	10
457 014 5	022708	1,4	6	84	11	10
457 018 5	022715	1,8	6	88	11	10
457 024 5	022722	2,4	8	92	23	10
457 028 5	022739	2,8	8	96	24	10
457 034 5	022746	3,4	8	98	25	10
457 039 5	022753	3,9	8	100	26	10
457 059 5	022777	5,9	8	102	61	10



Art. Nr. 457 100 5



Art. Nr. 457 102 5

Art. Nr.	EAN 4049002	Ausführung	Farbe	mm	g	Icon
457 100 5	022784	Splintentreiberset mit Führungshülse, in Metallkassette, 8-teilig			375	1
457 102 5	024573	Splintentreiberset mit Führungshülse, im Kunststoffhalter, 8-teilig			201	1

Splintentreiber XXL

- zum Austreiben oder Entfernen von Bolzen, Nieten, Splinten oder anderen Verbindungselementen aus Durchgangsbohrungen
- alternativ zum passgenauen Versenken der o.g. Verbindungselemente in der Werkstückoberfläche
- hochlegierter Werkzeugstahl, durchgängig gehärtet zur optimalen Kraftübertragung
- spezieller Sicherheitsschlagkopf vermeidet Materialabsplitterungen und Deformation
- goldfarbig tauchlackiert
- mit ergonomischem 2K-Handschutz
- Forderungen aus gängigen Normen (z.B. DIN) werden eingehalten bzw. übertroffen
- alle Metallteile sind GS-geprüft



Art. Nr. 451 312 0

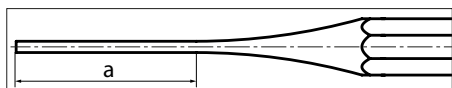

Art. Nr.	EAN 4049002	Handschutz	Spitze Ø mm	Nadellänge a mm	mm	Farbe	mm	g	
451 308 0	031243	•	8	86	14	gold	225	257	5
451 310 0	031250	•	10	105	14	gold	240	296	5
451 312 0	031267	•	12	130	14	gold	260	342	5
451 314 0	031274	•	14	140	18	gold	275	491	5
451 316 0	031281	•	16	160	18	gold	290	572	5



Art. Nr. 425 154 0

Art. Nr.	EAN 4049002	Ausführung	Farbe	mm	g	
425 153 0	031052	Splintentreibersatz XXL, im Karton, 5-teilig			2.055	1
425 154 0	091544	Splintentreibersatz XXL, im Kunststoffkoffer, 5-teilig			2.520	1

Schlagwerkzeuge

Durchtreiber

- aus hochlegiertem Werkzeugstahl gefertigt
- durchgängig gehärtet für maximale Übertragung der Schlagkraft
- spezieller Sicherheitsschlagkopf vermeidet Materialabsplitterungen und Deformation
- polierte Oberfläche
- abgerundete Kanten
- goldfarbig tauchlackiert
- Forderungen aus gängigen Normen (z.B. DIN) werden eingehalten bzw. übertroffen
- alle Metallteile sind GS-geprüft







Art. Nr. 440 003 0

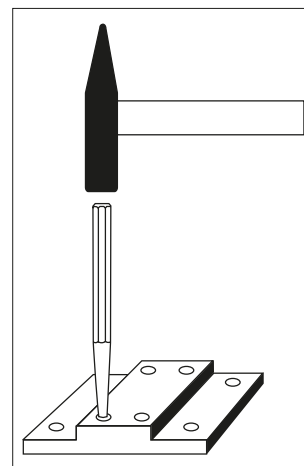





Art. Nr. 440 103 0



Art. Nr.	EAN 4049002	Handschutz	Spitze Ø mm	 mm	 mm	 g	
Form B nach DIN 6458							
440 001 0	002427		1	10	120	62	10
440 002 0	002434		2	10	120	62	10
440 003 0	002441		3	10	120	64	10
440 004 0	002458		4	10	120	66	10
440 005 0	002465		5	10	120	68	10
440 006 0	002472		6	10	120	68	10
440 008 0	010798		8	10	120	72	10
Form B mit Handschutz							
440 102 0	027574	•	2	10	120	79	5
440 103 0	027581	•	3	10	120	81	5
440 104 0	027598	•	4	10	120	82	5
440 105 0	027604	•	5	10	120	83	5
440 106 0	027611	•	6	10	120	86	5
440 108 0	027628	•	8	10	120	88	5
Form B mit Euro-Halter							
440 001 0 SB	012426		1	10	120	72	10
440 002 0 SB	012433		2	10	120	73	10
440 003 0 SB	012440		3	10	120	74	10
440 004 0 SB	012457		4	10	120	76	10
440 005 0 SB	012464		5	10	120	77	10
440 006 0 SB	012471		6	10	120	79	10



Durchtreiber

Art. Nr.	EAN 4049002	Handschutz	Spitze Ø mm	 mm	 mm	 g	
Form D nach DIN 6458							
441 001 0	002489		1	12	120	80	10
441 002 0	002496		2	12	120	90	10
441 003 0	002502		3	12	120	90	10
441 004 0	002519		4	12	120	92	10
441 005 0	002526		5	12	120	96	10
441 006 0	002533		6	12	120	98	10
441 007 0	002540		7	12	120	98	10
441 008 0	002557		8	12	120	102	10
441 009 0	002564		9	12	120	102	10
441 010 0	002571		10	12	120	108	10
443 009 0	002588		9	12	150	123	10
443 010 0	002595		10	12	150	132	10
Form D mit Euro-Halter							
441 001 0 SB	012488		1	12	120	80	10
441 002 0 SB	012495		2	12	120	90	10
441 003 0 SB	012501		3	12	120	101	10
441 004 0 SB	012518		4	12	120	103	10
441 005 0 SB	012525		5	12	120	106	10
441 006 0 SB	012532		6	12	120	98	10
441 007 0 SB	012549		7	12	120	108	10
441 008 0 SB	012556		8	12	120	102	10
441 009 0 SB	012563		9	12	120	102	10
441 010 0 SB	012570		10	12	120	108	10
443 009 0 SB	012587		9	12	150	125	10
443 010 0 SB	012594		10	12	150	142	10
Ergänzende Ausführungen							
444 103 0	021008		12	14	150	180	10
444 108 0	021015		10	16	150	219	10
444 109 0	026423		12	16	150	230	10
444 110 0	021022		14	16	150	235	10
444 112 0	021039		12	16	175	266	10

Schlagwerkzeuge

Durchtreibersätze

- Durchtreibersätze bestückt mit Ø 1 mm/2 mm/3 mm/4 mm/5 mm und Körner Ø 4 mm
- wahlweise im Kunststoffhalter oder Metallkassette
- Durchtreibersatz mit Handschutz bestückt mit Ø 2 mm/3 mm/4 mm/5 mm/6 mm
- Forderungen aus gängigen Normen (z.B. DIN) werden eingehalten bzw. übertroffen
- alle Metallteile sind GS-geprüft

Art. Nr.	EAN 4049002	Abbildung	Ausführung	Farbe	↔ mm	⚖ g	📦
424 120 0	002205		Durchtreibersatz, im Kunststoffhalter	gold		459	1
424 130 0	002212		Durchtreibersatz, in Metallkassette	gold		657	1
424 142 0	029042		Durchtreibersatz mit Handschutz , in Kunststoffkassette	gold		577	1

Einschlaghilfe/Setzeisen

- zum Befestigen von Schellen oder Bändern mit Hilfe von Einschlagnägeln direkt in Beton (ohne Vorbohren)
- aus hochlegiertem Werkzeugstahl gefertigt
- durchgängig gehärtet für maximale Übertragung der Schlagkraft
- spezieller Sicherheitsschlagkopf vermeidet Materialabsplitterungen und Deformation
- Ausführungen mit und ohne Fixierung der Nägel
- bei Werkzeug 455 170 5 werden die Nägel durch eine Spezialfeder gehalten
- Werkzeug 455 170-1 5 hat einen sehr großen Handschutz
- Werkzeug 445 136 5 hat einen integrierten Schlitz zum Ausleiten von Absplitterungen oder Durchführen von Befestigungsschlaufen



Art. Nr. 455 170 5



Art. Nr. 445 135 5







Art. Nr. 445 136 5

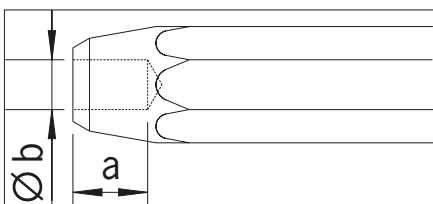

Art. Nr. 455 170-1 5



Art. Nr.	EAN 4049002	Handschutz	Lochtiefe a mm	Loch-Ø b mm	 mm	 mm	 g	
445 135 5	029004		9	6	14	135	165	10
445 136 5	029011		12	6	14	135	156	10
455 170 5	025303	•	13	4,3	18	170	400	5
455 170-1 5	045431	•	13	4,3	18	170	440	20
455 171 5	121036	•	13	6,3	18	170	400	5

Schlagwerkzeuge

Nietzieher

- geeignet für Nieten nach DIN 660/661/662/674
- aus hochlegiertem Werkzeugstahl gefertigt
- durchgängig gehärtet für maximale Übertragung der Schlagkraft
- spezieller Sicherheitsschlagkopf vermeidet Materialabsplitterungen und Deformation
- goldfarbig tauchlackiert
- Forderungen aus gängigen Normen (z.B. DIN) werden eingehalten bzw. übertroffen
- alle Werkzeuge sind GS-geprüft



Art. Nr. 445 004 0

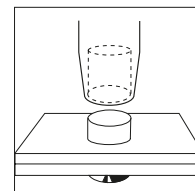

Art. Nr.	EAN 4049002	Niet-Ø mm	Loch-Ø (mm) mm	mm	mm	g	
445 002 0	002601	2	2,5	10	100	60	10
445 003 0	002618	3	3,5	10	100	60	10
445 004 0	002625	4	4,5	12	100	86	10
445 005 0	002632	5	6	12	110	96	10
445 006 0	002649	6	7	14	110	129	10
445 007 0	002656	7	8	14	120	139	10
445 008 0	002663	8	9	16	120	188	10
445 009 0	002670	9	10	16	120	167	10
445 010 0	002687	10	11	18	120	240	5

Nietziehersatz

- Nietziehersatz 5-teilig im Kunststoffhalter bestehend aus: Niet Ø 2 mm/3 mm/4 mm/5 mm/6 mm



Art. Nr. 445 100 0

Art. Nr.	EAN 4049002	Ausführung	g	
445 100 0	015601	Nietziehersatz, im Kunststoffhalter, 5-teilig	485	1

Nietkopfsetzer

- geeignet für Nieten nach DIN 660
- aus hochlegiertem Werkzeugstahl gefertigt
- durchgängig gehärtet für maximale Übertragung der Schlagkraft
- spezieller Sicherheitsschlagkopf vermeidet Materialabsplitterungen und Deformation
- goldfarbig tauchlackiert
- Forderungen aus gängigen Normen (z.B. DIN) werden eingehalten bzw. übertroffen
- alle Werkzeuge sind GS-geprüft



Art. Nr. 446 004 0

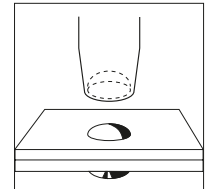

Art. Nr.	EAN 4049002	Niet-Ø mm	Kopf-Ø mm	mm	↔ mm	⚖ g	📦
446 002 0	002694	2	3,5	10	100	61	10
446 003 0	002700	3	5,2	10	100	61	10
446 004 0	002717	4	7	12	100	88	10
446 005 0	002724	5	8,8	14	110	134	10
446 006 0	002731	6	10,5	16	110	174	10
446 007 0	002748	7	13	20	120	288	3
446 008 0	002755	8	14	20	120	300	3
446 009 0	002762	9	14,5	20	120	298	3
446 010 0	002779	10	15	20	120	296	3

Nietkopfsetzersatz

- Nietkopfsetzersatz 5-teilig im Kunststoffhalter bestehend aus: Niet Ø 2 mm/3 mm/4 mm/5 mm/6 mm



Art. Nr. 446 100 0

Art. Nr.	EAN 4049002	Ausführung	⚖ g	📦
446 100 0	015618	Nietkopfsetzersatz, im Kunststoffhalter, 5-teilig	579	1

Durchschläge, Dorne

- für Montage- und Ausrichtungsarbeiten im Stahl- und Brückenbau
- Spezial-Werkzeugstahl, gehärtet, poliert
- Kegel geschliffen
- spezieller Sicherheitsschlagkopf vermeidet Materialabsplitterungen und Deformation



Art. Nr. 448 004 0

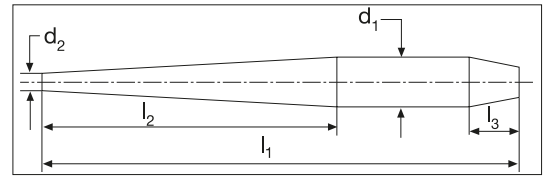

Art. Nr.	EAN 4049002	d ₂ mm	d ₁ mm	l ₂ mm	l ₁ mm	l ₃ mm	g	
Montage Durchschlag								
448 001 0	008061	5	12	110	180	12	109	10
448 002 0	008078	6	13	120	200	13	148	10
448 003 0	008085	8	16	130	200	16	220	10
448 004 0	008092	9	20	130	200	20	330	10
448 005 0	008108	10	22	140	230	22	478	10
448 006 0	008115	11	24	155	250	24	568	10
448 007 0	017346	12	27	170	280	27	874	5
448 008 0	008139	14	30	190	315	30	1.230	5
448 009 0	008146	15	32	200	340	32	1.540	5
448 010 0	008153	16	35	220	380	35	2.050	5



Art. Nr. 448 038 0

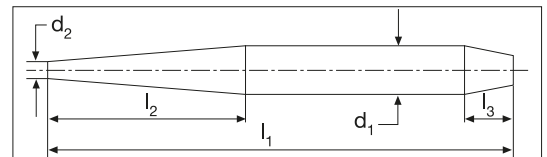

Art. Nr.	EAN 4049002	d ₂ mm	d ₁ mm	l ₂ mm	l ₁ mm	l ₃ mm	g	
Montage Dorn								
448 031 0	008160	5	11	50	120	15	67	10
448 032 0	008177	5	13	50	120	15	93	10
448 033 0	008184	6	15	60	150	15	160	10
448 034 0	008191	7	17	60	170	20	239	10
448 035 0	008207	7	19	60	170	20	299	10
448 036 0	008214	8	21	70	190	20	406	10
448 037 0	008221	9	23	70	190	20	474	5
448 038 0	008238	10	25	80	200	25	597	5
448 039 0	008245	12	28	80	210	25	803	5
448 040 0	008252	12	30	90	230	30	991	5
448 041 0	008269	13	35	100	250	35	1.430	5
448 042 0	008276	14	35	110	270	40	1.556	5

Info

Beim Arbeiten mit Dornen und Durchschlägen ist unbedingt eine Schutzbrille zu tragen. Bitte niemals auf das Arbeitsende schlagen!

Handschutz





- passend für alle Schlagwerkzeuge mit 8-kant Querschnitt von 10 - 18 mm
- ergonomisch geformte Zwei-Komponenten-Griffe



Art. Nr. 395 120



Art. Nr. 395 122

Art. Nr.	EAN 4049002	 mm	 mm	 mm	 g	
Zwei-Komponenten-Handschutz						
395 120	028922	10		75	14	1
395 121	031335	14		95	63	1
395 122	031342	18		95	51	1





Meißel

Meißel

Für jede Anwendung
der richtige Meißel



konisches Blatt verhindert Klemmen, poliertes Blatt, geschliffene Schneide, optional poliert oder lackiert



hochwertige Lackierung, Laserkennzeichnung



Know How unterm Lack: vergüteter Sicherheitsschlagkopf

Maurermeißel, flach-oval

- wird überwiegend im Baubereich eingesetzt
- Profilmaterial: flach-oval
- aus hochlegiertem Werkzeugstahl gefertigt
- durchgängig gehärtet für maximale Übertragung der Schlagkraft, erlaubt wiederholtes Nachschleifen der Arbeitsspitze
- spezieller Sicherheitsschlagkopf vermeidet Materialabsplitterungen und Deformation
- bis Länge 500 mm gold-tauchlackiert
- größere Längen rot-pulverlackiert
- Forderungen aus gängigen Normen (z.B. DIN) werden eingehalten bzw. übertroffen
- alle Werkzeuge sind GS-geprüft







Art. Nr. 341 300 0



Art. Nr. 340 300 0







Art. Nr. 340 600 2

Art. Nr.	EAN 4049002	Handschutz	Ausführung	 mm	 mm	 mm	 g	
Maurermeißel, flach-oval								
340 200 0	001178		poliert	26	20x12	200	302	10
340 200 1	001185		lackiert	26	20x12	200	302	10
340 250 0	001192		poliert	26	20x12	250	380	10
340 250 1	001208		lackiert	26	20x12	250	380	10
340 300 0	001215		poliert	29	23x13	300	580	5
341 300 0	001239	•	poliert	29	23x13	300	708	10
340 300 1	001222		lackiert	29	23x13	300	580	5
341 300 1	001246	•	lackiert	29	23x13	300	708	10
340 350 0	001253		poliert	29	23x13	350	700	5
341 350 0	001277	•	poliert	29	23x13	350	807	10
340 350 1	001260		lackiert	29	23x13	350	700	5
341 350 1	001284	•	lackiert	29	23x13	350	807	10
340 400 0	001291		poliert	29	23x13	400	800	5
340 400 1	001307		lackiert	29	23x13	400	800	5
340 500 0	001314		poliert	32	26x13	500	1.160	5
340 500 1	001321		lackiert	32	26x13	500	1.160	5
340 600 2	007958		pulverlackiert	32	26x13	600	1.380	5

Maurermeißel, flach-oval



Art. Nr.	EAN 4049002	Handschutz	Ausführung	 mm	 mm	 mm	 g	
Maurermeißel, flach oval, mit Euro-Halter								
340 200 0 SB	011177		poliert	26	20x12	200	320	10
340 200 1 SB	011184		lackiert	26	20x12	200	320	10
340 250 0 SB	011191		poliert	26	20x12	250	400	10
340 250 1 SB	011207		lackiert	26	20x12	250	400	10
340 300 0 SB	011214		poliert	29	23x13	300	598	5
340 300 1 SB	011221		lackiert	29	23x13	300	598	5
340 350 0 SB	011252		poliert	29	23x13	350	700	5
340 350 1 SB	011269		lackiert	29	23x13	350	699	5
340 400 0 SB	011290		poliert	29	23x13	400	818	5
340 400 1 SB	011306		lackiert	29	23x13	400	818	5
340 500 0 SB	011313		poliert	32	26x13	500	1.165	5
340 500 1 SB	011320		lackiert	32	26x13	500	1.165	5

Maurermeißel, 8-kant

- wird überwiegend im Baubereich eingesetzt
- aus hochlegiertem Werkzeugstahl gefertigt
- Profilmaterial: 8-kant
- durchgängig gehärtet für maximale Übertragung der Schlagkraft, erlaubt wiederholtes Nachschleifen der Arbeitsspitze
- spezieller Sicherheitsschlagkopf vermeidet Materialabsplitterungen und Deformation
- bis Länge 500 mm gold-tauchlackiert
- größere Längen rot-pulverlackiert
- Forderungen aus gängigen Normen (z.B. DIN) werden eingehalten bzw. übertroffen
- alle Werkzeuge sind GS-geprüft







Art. Nr. 351 300 0



Art. Nr. 350 300 0







Art. Nr. 350 600 2

Art. Nr.	EAN 4049002	Handschutz	Ausführung	 mm	 mm	 mm	 g	
Maurermeißel, 8-kant								
350 200 0	001338		poliert	23	16	200	302	10
350 200 1	001352		lackiert	23	16	200	302	10
350 250 0	001369		poliert	23	16	250	392	10
351 250 0	001383	•	poliert	23	16	250	531	10
350 250 1	001376		lackiert	23	16	250	392	10
351 250 1	001390	•	lackiert	23	16	250	531	10
350 300 09	024719		poliert	23	16	300	466	5
350 300 19	024092		lackiert	23	16	300	460	5
350 300 0	001406		poliert	26	18	300	596	5
351 300 0	001420	•	poliert	26	18	300	720	10
350 300 1	001413		lackiert	26	18	300	596	5
351 300 1	001437	•	lackiert	26	18	300	720	10
350 350 0	001444		poliert	26	18	350	696	5
351 350 0	001468	•	poliert	26	18	350	827	10
350 350 1	001451		lackiert	26	18	350	696	5
351 350 1	001475	•	lackiert	26	18	350	827	10

Maurermeißel, 8-kant



Art. Nr.	EAN 4049002	Handschutz	Ausführung	 mm	 mm	 mm	 g		
Maurermeißel, 8-kant									
350 400 0	001482		poliert	30	20	400	1.000	5	
350 400 09	024726		poliert	26	18	400	789	5	
350 400 1	001499		lackiert	30	20	400	1.000	5	
350 400 19	022425		lackiert	26	18	400	814	5	
350 500 0	001505		poliert	30	20	500	1.260	5	
350 500 1	001512		lackiert	30	20	500	1.260	5	
350 600 2	007965		pulverlackiert	30	20	600	1.450	5	
350 800 2	007972		pulverlackiert	30	20	800	2.170	2	
352 1000 2	007989		pulverlackiert	34	22	1.000	3.200	2	
Maurermeißel, 8-kant, mit Euro-Halter									
350 200 0 SB	011337		poliert	23	16	200	316	10	
350 200 1 SB	011351		lackiert	23	16	200	316	10	
350 250 0 SB	011368		poliert	23	16	250	399	10	
350 250 1 SB	011375		lackiert	23	16	250	399	10	
350 300 0 SB	011405		poliert	26	18	300	599	5	
350 300 09 SB	016363		poliert	23	16	300	466	5	
350 300 1 SB	011412		lackiert	26	18	300	599	5	
350 350 1 SB	011450		lackiert	26	18	350	696	5	
350 400 0 SB	011481		poliert	30	20	400	1.000	5	
350 400 1 SB	011498		lackiert	30	20	400	1.000	5	
350 500 1 SB	011511		lackiert	30	20	500	1.250	5	

Fugenmeißel

- wird überwiegend im Baubereich eingesetzt
- aus hochlegiertem Werkzeugstahl gefertigt
- durchgängig gehärtet für maximale Übertragung der Schlagkraft, erlaubt wiederholtes Nachschleifen der Arbeitsspitze
- spezieller Sicherheitsschlagkopf vermeidet Materialabsplitterungen und Deformation
- goldfarbig tauchlackiert
- Forderungen aus gängigen Normen (z.B. DIN) werden eingehalten bzw. übertroffen
- alle Werkzeuge sind GS-geprüft







Art. Nr. 386 050 0



Art. Nr. 385 060 0



Art. Nr.	EAN 4049002	Handschutz	Ausführung	 mm	 mm	 mm	 g	
Fugenmeißel								
385 050 0	001925		poliert	50	23x13	250	472	5
385 050 1	001932		lackiert	50	23x13	250	472	5
386 050 1	028489	•	lackiert	50	23x13	250	612	10
385 060 0	001949		poliert	60	26x13	250	545	5
385 060 1	001956		lackiert	60	26x13	250	545	5
386 060 1	016370	•	lackiert	60	26x13	250	667	10
385 070 0	001963		poliert	70	26x13	250	577	5
385 070 1	001970		lackiert	70	26x13	250	577	5
386 070 1	015595	•	lackiert	70	26x13	250	697	10
385 080 1	022340		lackiert	80	26x13	250	607	5
386 080 1	026737	•	lackiert	80	26x13	250	734	10
Fugenmeißel mit Euro-Halter								
385 050 0 SB	011924		poliert	50	23x13	250	479	5
385 050 1 SB	011931		lackiert	50	23x13	250	479	5
385 060 1 SB	011955		lackiert	60	26x13	250	560	5
385 070 0 SB	011962		poliert	70	26x13	250	588	5
385 070 1 SB	011979		lackiert	70	26x13	250	588	5
385 080 1 SB	025112		lackiert	80	26x13	250	623	5

Meißel

Spitzmeißel

- wird überwiegend im Baubereich eingesetzt
- aus hochlegiertem Werkzeugstahl gefertigt
- durchgängig gehärtet für maximale Übertragung der Schlagkraft, erlaubt wiederholtes Nachschleifen der Arbeitsspitze
- spezieller Sicherheitsschlagkopf vermeidet Materialabspaltungen und Deformation
- bis Länge 500 mm gold-tauchlackiert
- größere Längen rot-pulverlackiert
- Forderungen aus gängigen Normen (z.B. DIN) werden eingehalten bzw. übertroffen
- alle Werkzeuge sind GS-geprüft







Art. Nr. 331 300 0



Art. Nr. 330 300 0







Art. Nr. 330 600 2

Art. Nr.	EAN 4049002	Handschutz	Ausführung	 mm	 mm	 mm	 g	
Spitzmeißel								
330 200 0	001000		poliert		16	200	280	10
330 200 1	001017		lackiert		16	200	280	10
330 250 0	001345		poliert		16	250	362	10
331 250 0	001031	•	poliert		16	250	500	10
330 250 1	001024		lackiert		16	250	362	10
331 250 1	001048	•	lackiert		16	250	520	10
330 300 09	006883		poliert		16	300	445	5
330 300 19	024108		lackiert		16	300	440	5
330 300 0	001055		poliert		18	300	560	5
331 300 0	001079	•	poliert		18	300	698	10
330 300 1	001062		lackiert		18	300	560	5
331 300 1	001086	•	lackiert		18	300	698	10
330 350 0	001093		poliert		18	350	660	5
331 350 0	001116	•	poliert		18	350	792	10
330 350 1	001109		lackiert		18	350	660	5
331 350 1	001123	•	lackiert		18	350	792	10
330 400 09	006906		poliert		18	400	960	5
330 400 19	024528		lackiert		18	400	780	5
330 400 0	001130		poliert		20	400	960	5
330 400 1	001147		lackiert		20	400	960	5
330 500 0	001154		poliert		20	500	1.220	5
330 500 1	001161		lackiert		20	500	1.220	5
330 600 2	007927		pulverlackiert		20	600	1.335	5
330 800 2	007934		pulverlackiert		20	800	2.000	2
332 1000 2	007941		pulverlackiert		22	1.000	2.470	2

Spitzmeißel



Art. Nr.	EAN 4049002	Handschutz	Ausführung	 mm	 mm	 mm	 g	
Spitzmeißel mit Euro-Halter								
330 200 0 SB	011009		poliert		16	200	302	10
330 200 1 SB	011016		lackiert		16	200	302	10
330 250 0 SB	011344		poliert		16	250	384	10
330 250 1 SB	011023		lackiert		16	250	384	10
330 300 0 SB	011054		poliert		18	300	565	5
330 300 09 SB	016356		poliert		16	300	560	5
330 300 1 SB	011061		lackiert		18	300	565	5
330 350 0 SB	011092		poliert		18	350	775	5
330 350 1 SB	011108		lackiert		18	350	775	5
330 400 0 SB	011139		poliert		20	400	966	5
330 400 1 SB	011146		lackiert		20	400	966	5

Meißel

Elektrikermeißel





- wird überwiegend im Baubereich eingesetzt
- aus hochlegiertem Werkzeugstahl gefertigt
- durchgängig gehärtet für maximale Übertragung der Schlagkraft, erlaubt wiederholtes Nachschleifen der Arbeitsspitze
- spezieller Sicherheitsschlagkopf vermeidet Materialabsplitterungen und Deformation
- besonders schlanke Ausführung zum präzisen Arbeiten
- goldfarbig tauchlackiert
- Forderungen aus gängigen Normen (z.B. DIN) werden eingehalten bzw. übertroffen
- alle Metallteile sind GS-geprüft



Art. Nr. 361 253 0







Art. Nr. 361 252 0

Art. Nr.	EAN 4049002	Handschutz	Ausführung	 mm	 mm	 mm	 g	
Elektrikermeißel								
360 202 0	001529		poliert	10	8	200	79	10
360 202 1	001536		lackiert	10	8	200	79	10
360 252 0	001543		poliert	10	8	250	99	10
360 252 1	001550		lackiert	10	8	250	99	10
360 302 0	001567		poliert	10	8	300	121	10
360 302 1	001574		lackiert	10	8	300	121	10
361 202 0	001581		poliert	12	10	200	122	10
361 203 0	008504	•	poliert	12	10	200	135	10
361 202 1	001598		lackiert	12	10	200	122	10
361 203 1	008511	•	lackiert	12	10	200	135	10
361 252 0	001604		poliert	12	10	250	154	10
361 253 0	008528	•	poliert	12	10	250	210	10
361 252 1	001611		lackiert	12	10	250	154	10
361 253 1	008535	•	lackiert	12	10	250	210	10
361 302 0	001628		poliert	12	10	300	186	10
361 303 0	008603	•	poliert	12	10	300	214	5
361 302 1	001635		lackiert	12	10	300	186	10
361 303 1	008610	•	lackiert	12	10	300	214	5
362 202 0	001642		poliert	14	12	200	175	10
362 202 1	001659		lackiert	14	12	200	175	10
362 252 0	001666		poliert	14	12	250	222	10
362 252 1	001673		lackiert	14	12	250	222	10
362 302 0	001680		poliert	14	12	300	269	10
362 302 1	001697		lackiert	14	12	300	269	10

Elektrikermeißel



Art. Nr.	EAN 4049002	Handschutz	Ausführung	 mm	 mm	 mm	 g	
Elektrikermeißel mit Euro-Halter								
360 202 0 SB	011528		poliert	10	8	200	93	10
360 202 1 SB	011535		lackiert	10	8	200	93	10
360 252 0 SB	011542		poliert	10	8	250	109	10
360 252 1 SB	011559		lackiert	10	8	250	109	10
360 302 0 SB	011566		poliert	10	8	300	250	10
360 302 1 SB	011573		lackiert	10	8	300	250	10
361 202 1 SB	011597		lackiert	12	10	200	132	10
361 252 0 SB	011603		poliert	12	10	250	164	10
361 252 1 SB	011610		lackiert	12	10	250	164	10
361 302 0 SB	011627		poliert	12	10	300	196	10
361 302 1 SB	011634		lackiert	12	10	300	196	10
362 202 1 SB	011658		lackiert	14	12	200	185	10
362 252 0 SB	011665		poliert	14	12	250	233	10
362 252 1 SB	011672		lackiert	14	12	250	233	10
362 302 0 SB	011689		poliert	14	12	300	277	10
362 302 1 SB	011696		lackiert	14	12	300	277	10

Meißel

Elektrikerspitzmeißel





- wird überwiegend im Baubereich eingesetzt
- aus hochlegiertem Werkzeugstahl gefertigt
- durchgängig gehärtet für maximale Übertragung der Schlagkraft, erlaubt wiederholtes Nachschleifen der Arbeitsspitze
- spezieller Sicherheitsschlagkopf vermeidet Materialabspalterungen und Deformation
- besonders schlanke Ausführung zum punktgenauen Arbeiten
- goldfarbig tauchlackiert
- Forderungen aus gängigen Normen (z.B. DIN) werden eingehalten bzw. übertroffen
- alle Metallteile sind GS-geprüft



Art. Nr. 361 256 0



Art. Nr. 361 255 0

Art. Nr.	EAN 4049002	Handschutz	Ausführung	 mm	 mm	 mm	 g	
Elektrikerspitzmeißel								
361 255 0	008542		poliert		10	250	146	10
361 256 0	008580	•	poliert		10	250	210	10
361 255 1	008566		lackiert		10	250	146	10
361 256 1	008597	•	lackiert		10	250	210	10
361 305 0	008627		poliert		10	300	230	10
361 306 0	008665	•	poliert		10	300	193	5
361 305 1	008641		lackiert		10	300	230	10
361 306 1	008672	•	lackiert		10	300	193	5
Elektrikerspitzmeißel mit Euro-Halter								
361 255 0 SB	008559		poliert		10	250	146	10
361 255 1 SB	008573		lackiert		10	250	146	10
361 305 0 SB	008634		poliert		10	300	196	10
361 305 1 SB	008658		lackiert		10	300	196	10

Elektrikerschlitzmeißel

- wird überwiegend im Baubereich eingesetzt
- aus hochlegiertem Werkzeugstahl gefertigt
- durchgängig gehärtet für maximale Übertragung der Schlagkraft, erlaubt wiederholtes Nachschleifen der Arbeitsspitze
- spezieller Sicherheitsschlagkopf vermeidet Materialabsplitterungen und Deformation
- mit zwei Schneiden zum Längsschlitzeln im Mauerwerk ohne abzusetzen
- goldfarbig tauchlackiert
- Forderungen aus gängigen Normen (z.B. DIN) werden eingehalten bzw. übertroffen
- alle Werkzeuge sind GS-geprüft







Art. Nr. 367 250 0



Art. Nr. 366 250 0



Art. Nr.	EAN 4049002	Handschutz	Ausführung	 mm	 mm	 mm	 g	
Elektrikerschlitzmeißel								
366 250 0	001703		poliert	33	23x13	250	448	10
367 250 0	001727	•	poliert	33	23x13	250	560	10
366 250 1	001710		lackiert	33	23x13	250	448	10
367 250 1	001734	•	lackiert	33	23x13	250	560	10

Meißel

Fliesenmeißel





- wird überwiegend im Baubereich eingesetzt
- aus hochlegiertem Werkzeugstahl gefertigt
- durchgängig gehärtet für maximale Übertragung der Schlagkraft, erlaubt wiederholtes Nachschleifen der Arbeitsspitze
- spezieller Sicherheitsschlagkopf vermeidet Materialabsplitterungen und Deformation
- kurzes, schlagkräftiges Werkzeug
- goldfarbig tauchlackiert
- Forderungen aus gängigen Normen (z.B. DIN) werden eingehalten bzw. übertroffen
- alle Werkzeuge sind GS-geprüft



Art. Nr. 370 100 0



Art. Nr. 371 100 0

Art. Nr.	EAN 4049002	Handschutz	Ausführung	 mm	 mm	 mm	 g	
Fliesenmeißel, flach								
370 100 0	001741		poliert	10	8	100	38	10
370 100 1	001758		lackiert	10	8	100	38	10
370 125 0	001765		poliert	12	10	125	74	10
370 125 1	001772		lackiert	12	10	125	74	10
Fliesenmeißel, flach, mit Euro-Halter								
370 100 0 SB	011740		poliert	10	8	100	49	10
370 100 1 SB	011757		lackiert	10	8	100	49	10
370 125 0 SB	011764		poliert	12	10	125	74	10
370 125 1 SB	011771		lackiert	12	10	125	74	10
Fliesenmeißel, spitz								
371 100 0	001789		poliert		8	100	35	10
371 100 1	001796		lackiert		8	100	35	10
371 125 0	001802		poliert		10	125	66	10
371 125 1	001819		lackiert		10	125	66	10
Fliesenmeißel, spitz, mit Euro-Halter								
371 100 0 SB	011788		poliert		8	100	35	10
371 100 1 SB	011795		lackiert		8	100	35	10
371 125 0 SB	011801		poliert		10	125	79	10
371 125 1 SB	011818		lackiert		10	125	79	10

Schlitzmeißel, 8-kant

- wird überwiegend im Baubereich eingesetzt
- aus hochlegiertem Werkzeugstahl gefertigt
- durchgängig gehärtet für maximale Übertragung der Schlagkraft, erlaubt wiederholtes Nachschleifen der Arbeitsspitze
- spezieller Sicherheitsschlagkopf vermeidet Materialabsplitterungen und Deformation
- goldfarbig tauchlackiert
- Forderungen aus gängigen Normen (z.B. DIN) werden eingehalten bzw. übertroffen
- alle Werkzeuge sind GS-geprüft







Art. Nr. 383 300 0



Art. Nr. 382 300 0



Art. Nr.	EAN 4049002	Handschutz	Ausführung	 mm	 mm	 mm	 g	
Schlitzmeißel, 8-kant								
382 240 0	001864		poliert	30	18	240	405	10
382 240 1	001871		lackiert	30	18	240	405	10
382 300 0	001888		poliert	30	18	300	532	5
383 300 0	001901	•	poliert	30	18	300	667	10
382 300 1	001895		lackiert	30	18	300	532	5
383 300 1	001918	•	lackiert	30	18	300	667	10

Meißel

Schlitzmeißel, gerade

- für Stein- und Metallbearbeitung
- aus hochlegiertem Werkzeugstahl gefertigt
- durchgängig gehärtet für maximale Übertragung der Schlagkraft, erlaubt wiederholtes Nachschleifen der Arbeitsspitze
- spezieller Sicherheitsschlagkopf vermeidet Materialabsplitterungen und Deformation
- besonders flache Ausführung
- goldfarbig tauchlackiert
- Forderungen aus gängigen Normen (z.B. DIN) werden eingehalten bzw. übertroffen
- alle Werkzeuge sind GS-geprüft



Art. Nr. 381 240 0







Art. Nr. 380 240 0

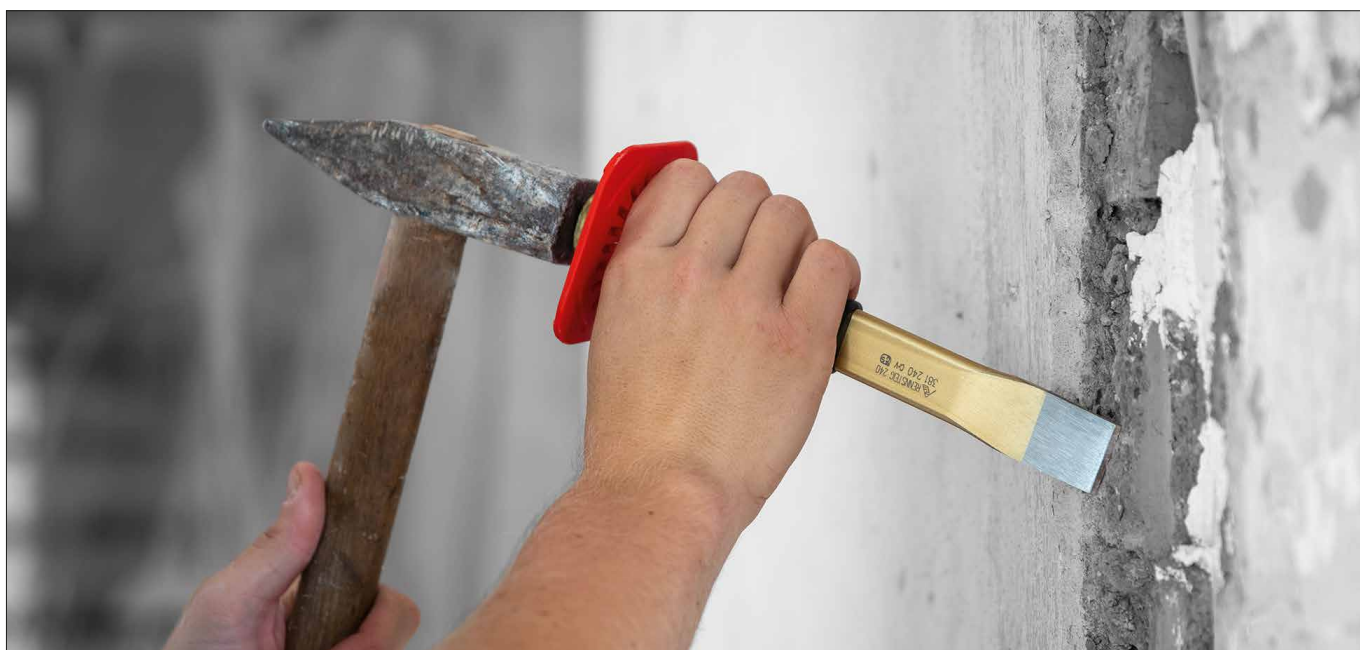

Art. Nr. 380 240-1 1



Art. Nr.	EAN 4049002	Handschutz	Ausführung	 mm	 mm	 mm	 g	
Schlitzmeißel, gerade								
380 240 0	008122		poliert	28	26 x 7	240	298	10
381 240 0	001840	•	poliert	28	26 x 7	240	428	10
380 240 1	001833		lackiert	28	26 x 7	240	298	10
381 240 1	001857	•	lackiert	28	26 x 7	240	428	10
Schlitzmeißel, gerade, mit Kunststoffgriff								
380 240-1 1	144066		lackiert	28	26 x 7	240	372	10
Schlitzmeißel, gerade, mit Euro-Halter								
380 240 0 SB	011825		poliert	28	26 x 7	240	309	10
380 240 1 SB	011832		lackiert	28	26 x 7	240	309	10

Schlitzmeißel, gebogen

- für Stein- und Metallbearbeitung
- aus hochlegiertem Werkzeugstahl gefertigt
- durchgängig gehärtet für maximale Übertragung der Schlagkraft, erlaubt wiederholtes Nachschleifen der Arbeitsspitze
- spezieller Sicherheitsschlagkopf vermeidet Materialabsplitterungen und Deformation
- goldfarbig tauchlackiert
- Schlitzmeißel mit gebogenem Arbeitsende
- zweiseitig scharf geschliffen für bündiges Arbeiten
- Forderungen aus gängigen Normen (z.B. DIN) werden eingehalten bzw. übertroffen
- alle Werkzeuge sind GS-geprüft







Art. Nr. 381 241 0



Art. Nr. 380 241 0



Art. Nr.	EAN 4049002	Handschutz	Ausführung	 mm	 mm	 mm	 g	
Schlitzmeißel, gebogen								
380 241 0	011047		poliert	27	26 x 7	240	295	5
381 241 0	086731	•	poliert	27	26 x 7	240	390	10
380 241 1	015632		lackiert	27	26 x 7	240	295	5
381 241 1	086748	•	lackiert	27	26 x 7	240	390	10
Schlitzmeißel, gebogen, mit Euro-Halter								
380 241 0 SB	013430		poliert	27	26 x 7	240	295	10
380 241 1 SB	014949		lackiert	27	26 x 7	240	295	10

Meißel

Flachmeißel, flach-oval

- wird überwiegend im Metallbereich eingesetzt
- aus hochlegiertem Werkzeugstahl gefertigt
- durchgängig gehärtet für maximale Übertragung der Schlagkraft, erlaubt wiederholtes Nachschleifen der Arbeitsspitze
- spezieller Sicherheitsschlagkopf vermeidet Materialabsplitterungen und Deformation
- bis Länge 500 mm gold-tauchlackiert
- größere Längen rot-pulverlackiert
- Forderungen aus gängigen Normen (z.B. DIN) werden eingehalten bzw. übertroffen
- alle Werkzeuge sind GS-geprüft



YouTube







Art. Nr. 311 300 0







Art. Nr. 310 300 0



Art. Nr. 310 600 2

Art. Nr.	EAN 4049002	Handschutz	Ausführung	 mm	 mm	 mm	 g	
Flachmeißel, flach-oval								
310 100 0	000584		poliert	15	14x9	100	76	10
310 100 1	000591		lackiert	15	14x9	100	76	10
310 125 0	000607		poliert	18	17x11	125	140	10
310 125 1	000614		lackiert	18	17x11	125	140	10
310 150 0	000621		poliert	18	17x11	150	176	10
310 150 1	000638		lackiert	18	17x11	150	180	10
310 175 0	000645		poliert	21	20x12	175	260	10
310 175 1	000652		lackiert	21	20x12	175	260	10
310 200 0	000669		poliert	24	23x13	200	380	10
310 200 1	000676		lackiert	24	23x13	200	380	10
310 250 0	000683		poliert	25	23x13	250	480	10
311 250 0	000706	●	poliert	25	23x13	250	621	10
310 250 1	000690		lackiert	25	23x13	250	480	10
311 250 1	000713	●	lackiert	25	23x13	250	621	10
310 300 0	000720		poliert	26	23x13	300	580	5
311 300 0	000744	●	poliert	26	23x13	300	710	10
310 300 1	000737		lackiert	26	23x13	300	580	5
311 300 1	000751	●	lackiert	26	23x13	300	710	10
310 350 0	000768		poliert	27	23x13	350	704	5
311 350 0	000782	●	poliert	27	23x13	350	809	10
310 350 1	000775		lackiert	27	23x13	350	704	5
311 350 1	000799	●	lackiert	27	23x13	350	809	10
310 400 0	000805		poliert	27	23x13	400	800	5
310 400 1	000812		lackiert	27	23x13	400	800	5
310 500 0	000829		poliert	30	26x13	500	1.160	5
310 500 1	000836		lackiert	30	26x13	500	1.160	5
310 600 2	007903		pulverlackiert	30	26x13	600	1.380	5





Flachmeißel, flach-oval

Art. Nr.	EAN 4049002	Handschutz	Ausführung	 mm	 mm	 mm	 g	
Flachmeißel, flach-oval, mit Euro-Halter								
310 100 0 SB	010583		poliert	15	14x9	100	86	10
310 100 1 SB	010590		lackiert	15	14x9	100	86	10
310 125 0 SB	010606		poliert	18	17x11	125	154	10
310 125 1 SB	010613		lackiert	18	17x11	125	154	10
310 150 0 SB	010620		poliert	18	17x11	150	184	10
310 150 1 SB	010637		lackiert	18	17x11	150	184	10
310 175 0 SB	010644		poliert	21	20x12	175	274	10
310 175 1 SB	010651		lackiert	21	20x12	175	274	10
310 200 0 SB	010668		poliert	24	23x13	200	392	10
310 200 1 SB	010675		lackiert	24	23x13	200	392	10
310 250 0 SB	010682		poliert	25	23x13	250	497	10
310 250 1 SB	010699		lackiert	25	23x13	250	497	10
310 300 0 SB	010729		poliert	26	23x13	300	599	5
310 300 1 SB	010736		lackiert	26	23x13	300	599	5
310 350 0 SB	010767		poliert	27	23x13	350	680	5
310 350 1 SB	010774		lackiert	27	23x13	350	680	5
310 400 0 SB	010804		poliert	27	23x13	400	805	5
310 400 1 SB	010811		lackiert	27	23x13	400	805	5
310 500 0 SB	010828		poliert	30	26x13	500	1.150	5
310 500 1 SB	010835		lackiert	30	26x13	500	1.150	5

Flachmeißel, 8-kant



Art. Nr. 312 150 0

Art. Nr.	EAN 4049002	Handschutz	Ausführung	 mm	 mm	 mm	 g	
Flachmeißel, 8-kant								
312 125 0	026324		poliert	11	10	125	73	10
312 125 1	023217		lackiert	11	10	125	73	10
312 150 0	026355		poliert	11	10	150	92	10
312 150 1	023194		lackiert	11	10	150	92	10
Flachmeißel, 8-kant, mit Euro-Halter								
312 125 0 SB	026331		poliert	11	10	125	73	10
312 125 1 SB	026348		lackiert	11	10	125	73	10
312 150 0 SB	026362		poliert	11	10	150	92	10
312 150 1 SB	026379		lackiert	11	10	150	92	10

Meißel

Kreuzmeißel, flach-oval

- wird überwiegend im Metallbereich eingesetzt
- aus hochlegiertem Werkzeugstahl gefertigt
- durchgängig gehärtet für maximale Übertragung der Schlagkraft, erlaubt wiederholtes Nachschleifen der Arbeitsspitze
- spezieller Sicherheitsschlagkopf vermeidet Materialabsplitterungen und Deformation
- goldfarbig tauchlackiert
- Forderungen aus gängigen Normen (z.B. DIN) werden eingehalten bzw. übertroffen
- alle Werkzeuge sind GS-geprüft







Art. Nr. 321 300 0

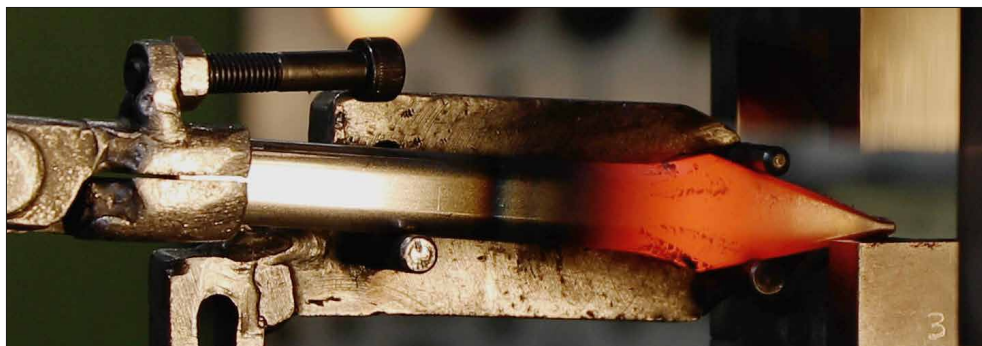





Art. Nr. 320 300 0



Art. Nr.	EAN 4049002	Handschutz	Ausführung	 mm	 mm	 mm	 g	
Kreuzmeißel								
320 100 0	024641		poliert	5	14x9	100	65	10
320 100 1	024658		lackiert	5	14x9	100	65	10
320 125 0	000843		poliert	5	17x11	125	112	10
320 125 1	000850		lackiert	5	17x11	125	112	10
320 150 0	000867		poliert	6	17x11	150	146	10
320 150 1	000874		lackiert	6	17x11	150	146	10
320 175 0	000881		poliert	7	17x11	175	200	10
320 175 1	000898		lackiert	7	17x11	175	200	10
320 200 0	000904		poliert	8	20x12	200	260	10
320 200 1	000911		lackiert	8	20x12	200	260	10
320 250 0	000928		poliert	9	23x13	250	440	10
321 250 0	000942	•	poliert	9	23x13	250	559	10
320 250 1	000935		lackiert	9	23x13	250	440	10
321 250 1	000959	•	lackiert	9	23x13	250	559	10
320 300 0	000966		poliert	9	23x13	300	506	5
321 300 0	000980	•	poliert	9	23x13	300	705	10
320 300 1	000973		lackiert	9	23x13	300	506	5
321 300 1	000997	•	lackiert	9	23x13	300	705	10

Kreuzmeißel, flach-oval







Art. Nr.	EAN 4049002	Handschutz	Ausführung	 mm	 mm	 mm	 g	
Kreuzmeißel mit Euro-Halter								
320 100 0 SB	024665		poliert	5	14x9	100	80	10
320 100 1 SB	024672		lackiert	5	14x9	100	80	10
320 125 0 SB	010842		poliert	5	17x11	125	112	10
320 125 1 SB	010859		lackiert	5	17x11	125	112	10
320 150 0 SB	010866		poliert	6	17x11	150	173	10
320 150 1 SB	010873		lackiert	6	17x11	150	173	10
320 175 0 SB	010880		poliert	7	17x11	175	200	10
320 175 1 SB	010897		lackiert	7	17x11	175	200	10
320 200 1 SB	010910		lackiert	8	20x12	200	294	10
320 250 0 SB	010927		poliert	9	23x13	250	459	10
320 250 1 SB	010934		lackiert	9	23x13	250	459	10
320 300 0 SB	010965		poliert	9	23x13	300	520	5

Kreuzmeißel, 8-kant



Art. Nr. 322 125 0

Art. Nr.	EAN 4049002	Handschutz	Ausführung	 mm	 mm	 mm	 g	
Kreuzmeißel, 8-kant								
322 125 0	026386		poliert	5	10	125	100	10
322 125 1	026409		lackiert	5	10	125	68	10
Kreuzmeißel, 8-kant, mit Euro-Halter								
322 125 0 SB	026393		poliert	5	10	125	103	10
322 125 1 SB	026416		lackiert	5	10	125	103	10

Meißel





Nutenmeißel

- wird überwiegend im Metallbereich eingesetzt
- aus hochlegiertem Werkzeugstahl gefertigt
- durchgängig gehärtet für maximale Übertragung der Schlagkraft, erlaubt wiederholtes Nachschleifen der Arbeitsspitze
- spezieller Sicherheitsschlagkopf vermeidet Materialabsplitterungen und Deformation
- goldfarbig tauchlackiert
- Forderungen aus gängigen Normen (z.B. DIN) werden eingehalten bzw. übertroffen
- alle Werkzeuge sind GS-geprüft



Art. Nr. 392 003 0







Art. Nr.	EAN 4049002	Handschutz	Ausführung	 mm	 mm	 mm	 g	
392 002 0	002069		poliert	2	10	150	69	10
392 002 1	002076		lackiert	2	10	150	69	10
392 003 0	002083		poliert	3	10	150	73	10
392 003 1	002090		lackiert	3	10	150	73	10
392 004 0	002106		poliert	4	10	150	77	10
392 004 1	002113		lackiert	4	10	150	77	10
392 005 0	002120		poliert	5	10	150	79	10
392 005 1	002137		lackiert	5	10	150	79	10
392 006 0	002144		poliert	6	10	150	81	10
392 006 1	002151		lackiert	6	10	150	81	10

Trennstemmer

- wird überwiegend im Metallbereich eingesetzt
- aus hochlegiertem Werkzeugstahl gefertigt
- durchgängig gehärtet für maximale Übertragung der Schlagkraft, erlaubt wiederholtes Nachschleifen der Arbeitsspitze
- spezieller Sicherheitsschlagkopf vermeidet Materialabsplitterungen und Deformation
- goldfarbig tauchlackiert
- Forderungen aus gängigen Normen (z.B. DIN) werden eingehalten bzw. übertroffen
- alle Werkzeuge sind GS-geprüft



Art. Nr. 393 003 0

Art. Nr.	EAN 4049002	Handschutz	Ausführung	 mm	 mm	 mm	 g	
393 002 0	006739		poliert	2	10	125	61	10
393 003 0	006746		poliert	3	10	125	62	10
393 004 0	006753		poliert	4	12	150	112	10
393 005 0	006760		poliert	5	12	150	114	10

Handschutz

- zum Nachrüsten für verschiedene Meißelausführungen
- einfarbiger Universalhandschutz für Flach- und 8-kant-Profile
- zweifarbiger Zwei-Komponenten-Handschutz für 8-kant-Material







Art. Nr. 395 120



Art. Nr. 395 122



Art. Nr. 395 110

Art. Nr.	EAN 4049002	 mm	 mm	 mm	 g	
Universal Handschutz für Flachprofile und 8-kant-Material, schwarz						
395 110	002168	18	23x13	110	128	1
Zwei-Komponenten-Handschutz						
395 120	028922	10		75	14	1
395 121	031335	14		95	63	1
395 122	031342	18		95	51	1





Werkzeugsets

Werkzeugsets

Werkzeuge clever kombinieren



Art. Nr. 421 014 0 UES



Hochwertige Werkzeuge - Poliertes Arbeitsende, geschliffene Schneide



Know How unterm Lack: komplett gehärtet, vergüteter Sicherheitsschlagkopf



Praktische Schaumstoffeinlage sorgt für Ordnung am Arbeitsplatz

Werkzeugsets in Schaumstoffeinlage

- Werkzeuge in Industrie-Qualität
- aus hochlegiertem Werkzeugstahl gefertigt
- mit präzisen Mulden zur Aufbewahrung auf Werkbank und im Werkstattwagen
- Abmessung der Schaumstoffeinlage (W x H x D): 335 x 165 x 33 mm



Art. Nr. 421 010 0 UES



Art. Nr. 421 011 0 UES



Art. Nr. 421 014 0 UES



Art. Nr.	EAN 4049002	Bestückung	↔ mm	⚖ g	📦
421 010 0 UES	110955	310 100 0 Flachmeißel 310 150 0 Flachmeißel 310 200 0 Flachmeißel 310 250 0 Flachmeißel 310 300 0 Flachmeißel 380 240 0 Schlitzmeißel, gerade	338	2.100	1
421 011 0 UES	122873	310 100 0 Flachmeißel 310 200 0 Flachmeißel 310 300 0 Flachmeißel 450 002 0 Splintentreiber 450 003 0 Splintentreiber 450 004 0 Splintentreiber 450 005 0 Splintentreiber 450 006 0 Splintentreiber	338	1.550	1
421 014 0 UES	109560	310 200 0 Flachmeißel 310 300 0 Flachmeißel 435 150 0 Körner 450 003 0 Splintentreiber 450 004 0 Splintentreiber 450 006 0 Splintentreiber 450 008 0 Splintentreiber 450 010 0 Splintentreiber	338	1.550	1

Werkzeugsets

Werkzeugsets in Kassetten und Haltern

- Werkzeuge für den Metallbereich
- aus hochlegiertem Werkzeugstahl gefertigt
- wahlweise im Kunststoffhalter, in Kunststoffkassette oder Metallkassette
- Ausführung: poliertes Arbeitsende



Art. Nr. 421 102 0



Art. Nr. 421 002 0



Art. Nr. 421 000 0

Art. Nr.	EAN 4049002	Ausführung	Bestückung	Farbe	↔ mm	⚖ g	📦
421 000 0	002175	Werkzeugsatz im Kunststoffhalter	312 125 0 Flachmeißel 312 150 0 Flachmeißel 322 125 0 Kreuzmeißel 430 120 0 Körner 440 003 0 Durchtreiber 440 004 0 Durchtreiber	gold		496	1
421 002 0	002199	Werkzeugsatz in Metallkassette	312 125 0 Flachmeißel 312 150 0 Flachmeißel 322 125 0 Kreuzmeißel 430 120 0 Körner 440 003 0 Durchtreiber 440 004 0 Durchtreiber	gold		702	1
421 102 0	034473	Werkzeugsatz mit Handschutz in Kunststoffkassette	312 126 0 Flachmeißel 322 126 0 X Kreuzmeißel 430 122 0 Körner 440 103 0 Durchtreiber 440 104 0 Durchtreiber	gold		586	1

Weitere Werkzeugsets

- RENNSTEIG bietet verschiedene Werkzeuge auch zusammengefasst als Sets an.
- Werkzeugsets aus Artikeln einer Werkzeuggruppe finden Sie im jeweiligen Kapitel.
- z.B. Splinttreibersets und Durchtreibersets – siehe Kapitel Schlagwerkzeuge
- z.B. Maschinenmeißelsets – siehe Kapitel Einsteckwerkzeuge
- z.B. Schraubenausdreher – siehe Kapitel Montage- und Demontagewerkzeuge
- z.B. Henkellocheisensets – siehe Kapitel Lochwerkzeuge



Art. Nr. 424 130 0



Art. Nr. 425 152 0



Art. Nr. 425 154 0



Art. Nr. 471 901 3



Art. Nr. 470 901 3



Art. Nr. 430 143



Art. Nr. 212 00096



Art. Nr. 212 00090



Art. Nr. 140 900 0





Einsteckwerkzeuge

Einsteckwerkzeuge

Für jeden Hammer
das richtige Werkzeug



Arbeitsende geschliffen



Komplett vergütet, Laserkennzeichnung



verschiedene Einsteckenden möglich

Anwendungsgebiete von Einsteckwerkzeugen

- Einsteckwerkzeuge für Auf- und Abbrucharbeiten, Reinigungsarbeiten sowie zu allgemeinen Meißelarbeiten im Baubereich
- richtige Auswahl von Meißelart und Länge ermöglicht die optimale Übertragung der Energie bei geringstem Kraftaufwand des Anwenders
- RENNSTEIG-Einsteckwerkzeuge erfüllen höchste Qualitätsstandards
- Einsatz hochwertiger Materialien sowie Anwendung modernster Fertigungs- und Wärmebehandlungstechnologien
- Nachschleifen problemlos möglich

Flachmeißel

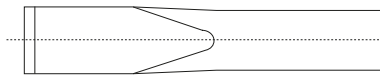

- für allgemeine Meißel- und Abbrucharbeiten von Mauerwerk, Beton und losem Gestein
- kleine Abschlagarbeiten
- gezielte Brechwirkung

Spitzmeißel



- Einsatz für allgemeine Meißel- und Abbrucharbeiten von Beton und harten Materialien
- gezielte Brechwirkung

Spatmeißel

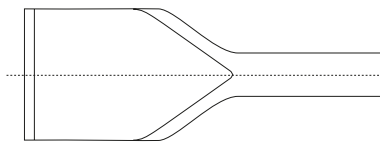

- Abschlagen von Putz an Wänden und Böden
- Entfernen von schweren Rostablagerungen
- universell einsetzbar

Hohlmeißel

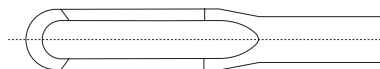

- Einbringung von Nuten in Maueroberflächen für Elektro- und Sanitärinstallation

Kanalmeißel

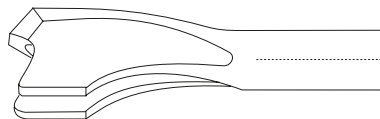

- Einbringung von tieferen Nuten bzw. Kanälen in Mauerwerken für Elektro- und Sanitärinstallation
- Um eine lange Lebensdauer zu erreichen, sollte von Betonarbeiten abgesehen werden

Flügelmeißel

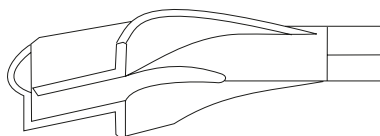

- Einbringen von Nuten bzw. Kanälen in Mauerwerken für Elektro- und Sanitärinstallation
- Auflagefläche und Anstellwinkel des Meißels garantieren gleichmäßige Kanaltiefe

Zahneisen

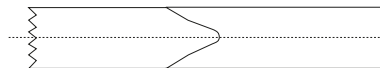

- Für das Entfernen von Fugen- und Mauerputz
- Durchführung von leichten Meißelarbeiten, wie Ausstemmen von Nuten
- universell einsetzbar

Mörtelmeißel

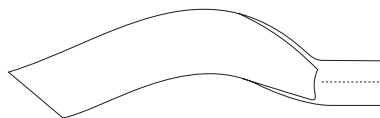

- Einsetzbar bei Reparaturarbeiten von Mauerwerken (Mörtelfugenausbesserung)
- Durch die Meißelgestaltung ist auch ein tiefes Eindringen in die Mörtelfuge möglich.

Fliesenmeißel

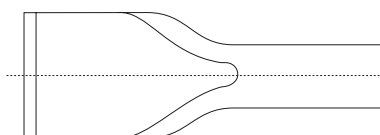

- Einsetzbar zum Abschlagen von Putz und Fliesen
- schonendes und problemloses Arbeiten durch abgewinkelte Form des Meißelblattes

Einsteckwerkzeuge

Meißel für Elektrohämmer SDS plus

- für allgemeine Meißel- und Aufbrucharbeiten von Mauerwerk, Beton und losem Gestein
- aus hochlegiertem Werkzeugstahl gefertigt
- durchgängig gehärtet für maximale Übertragung der Schlagkraft
- Schneide nachschleifbar
- Forderungen aus gängigen Normen (z.B. DIN) werden eingehalten bzw. übertroffen
- SDS plus Meißel in kurzer Ausführung (Länge 140 mm) werden als PCS-Meißel bezeichnet (PCS = Power Chisel Short)
- PCS-Meißel garantieren eine optimierte Kraftübertragung bei minimiertem Gewicht



Art. Nr. 212 14000



Art. Nr. 212 14001



Art. Nr. 212 17018

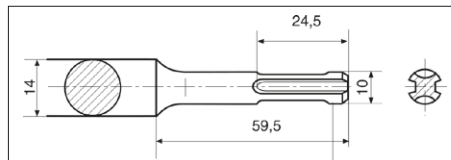

Art. Nr.	EAN 4049002	Arbeits-Ende	Meißeltyp	Ø mm	mm	↔ mm	 g	
SDS plus-PCS-Meißel – kurze Bauform								
212 14000	093128		PCS-Flachmeißel	14 mm	20	140	122	10
212 14001	093135		PCS-Spitzmeißel	14 mm		140	100	10
212 14020	093142		PCS-Breitflachmeißel	14 mm	30	140	120	10
SDS plus-Meißel – mittlere Bauform								
212 17017	120961		Spatmeißel	20 mm	80	170	370	10
212 17018	120978		Fliesenmeißel 20° abgewinkelt	20 mm	80	170	370	10

Meißel für Elektrohämmer SDS plus

- für allgemeine Meißel- und Aufbrucharbeiten von Mauerwerk, Beton und losem Gestein
- aus hochlegiertem Werkzeugstahl gefertigt
- durchgängig gehärtet für maximale Übertragung der Schlagkraft
- Schneide nachschleifbar
- Forderungen aus gängigen Normen (z.B. DIN) werden eingehalten bzw. übertroffen



Art. Nr. 212 25021









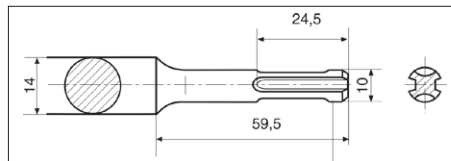

Art. Nr. 212 25001

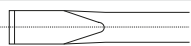
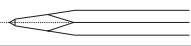
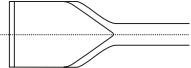

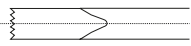
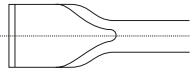
Art. Nr. 212 25003

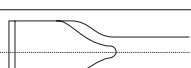

Art. Nr.	EAN 4049002	Arbeits-Ende	Meißeltyp	Ø mm	 mm	↔ mm	 g	
SDS plus-Meißel – lange Bauform								
212 25000	003349		Flachmeißel	14 mm	20	250	248	10
212 25001	003356		Spitzmeißel	14 mm		250	237	10
212 25002	153730		Fliesenmeißel	16 mm	50	250	350	10
212 25003	003363		Hohlmeißel	16 mm	22	250	342	10
212 25005	013522		Zahneisen	14 mm	26	250	222	10
212 25009	016523		Fliesenmeißel 30° abgewinkelt	16 mm	40	250	346	10
212 25014	003370		Spatmeißel	16 mm	40	250	345	10
212 25015	153747		Fliesenmeißel 20° abgewinkelt	16 mm	50	250	350	10
212 25020	005398		Breitflachmeißel	16 mm	40	250	345	10
212 25021	006944		Breitflachmeißel, gebogen	16 mm	40	250	346	10

Einsteckwerkzeuge











Einsteckwerkzeuge mit Euro-Halter

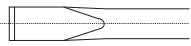
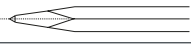
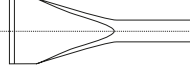

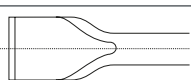
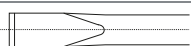
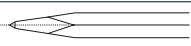
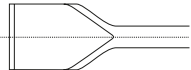
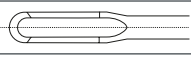
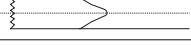
Art. Nr. 212 17018 SB

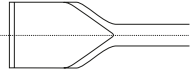

Art. Nr. 212 25014 SB

Art. Nr.	EAN 4049002	Arbeits-Ende	Meißeltyp	Ø mm	 mm	↔ mm	 g	
SDS plus-PCS-Meißel – kurze Bauform – mit Euro-Halter								
212 14000 SB	094941		PCS-Flachmeißel	14 mm	20	140	205	5
212 14001 SB	094958		PCS-Spitzmeißel	14 mm		140	190	5
212 14020 SB	094965		PCS-Breitflachmeißel	14 mm	30	140	250	5
SDS plus-Meißel – mittlere Bauform – mit Euro-Halter								
212 17017 SB	121432		Spatmeißel	20 mm	80	170	385	5
212 17018 SB	121449		Fliesenmeißel 20° abgewinkelt	18 mm	80	170	385	5
SDS plus-Meißel – lange Bauform – mit Euro-Halter								
212 25000 SB	016530		Flachmeißel	14 mm	20	250	259	5
212 25001 SB	016547		Spitzmeißel	14 mm		250	247	5
212 25002 SB	156014		Fliesenmeißel	16 mm	50	250	365	5
212 25003 SB	016554		Hohlmeißel	16 mm	22	250	352	5
212 25005 SB	016578		Zahneisen	14 mm	26	250	234	5
212 25009 SB	021787		Fliesenmeißel 30° abgewinkelt	16 mm	40	250	354	5
212 25014 SB	016561		Spatmeißel	16 mm	40	250	355	5
212 25015 SB	156021		Fliesenmeißel 20° abgewinkelt	16 mm	50	250	365	5
212 25020 SB	086663		Breitflachmeißel	16 mm	40	250	350	5
212 25021 SB	086670		Breitflachmeißel, gebogen	16 mm	40	250	351	5

Meißelsätze für Elektrohämmer SDS plus

- verschiedene Meißeltypen als Set (3-teilig) zusammengefasst in handlicher Kunststoffbox
- in Standardausführung Meißel 250 mm lang
- Meißel auch in kurzer Ausführung (Länge 140 mm) zur optimierten Kraftübertragung bei minimiertem Gewicht erhältlich (PCS = Power Chisel Short)



Art. Nr. 212 00090



Art. Nr. 212 00094



Art. Nr. 212 00096



Art. Nr.	EAN 4049002	Bestückung	↔ mm	⚖ g	📦
212 00090	013041	212 25000 Flachmeißel 212 25001 Spitzmeißel 212 25014 Spatmeißel		853	1
212 00094	091919	212 25000 Flachmeißel 212 25001 Spitzmeißel 212 25003 Hohlmeißel		845	1
212 00096	093159	212 14000 PCS-Flachmeißel 212 14001 PCS-Spitzmeißel 212 14020 PCS-Breitflachmeißel		360	1

Meißel für Elektrohämmer SDS max

- für allgemeine Meißel- und Aufbrucharbeiten von Mauerwerk, Beton und losem Gestein
- aus hochlegiertem Werkzeugstahl gefertigt
- durchgängig gehärtet für maximale Übertragung der Schlagkraft
- Schneide nachschleifbar
- Forderungen aus gängigen Normen (z.B. DIN) werden eingehalten bzw. übertroffen



Art. Nr. 210 28000



Art. Nr. 210 30004



Art. Nr. 210 30017

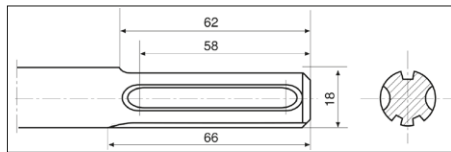

Art. Nr.	EAN 4049002	Arbeits-Ende	Meißeltyp	Ø mm	mm	mm	g	
SDS max-Meißel								
210 28000	004193		Flachmeißel	18 mm	25	280	492	10
210 28001	004223		Spitzmeißel	18 mm		280	469	10
210 30004	004308		Mörtelmeißel	18 mm	10	300	561	5
210 30005	004292		Zahneisen	18 mm	32	300	540	5
210 30007	004285		Kanalmeißel	18 mm	32	300	691	5
210 30013	006999		Hohlmeißel	18 mm	26	300	497	5
210 30015	004315		Fliesenmeißel 20° abgewinkelt	18 mm	50	300	581	5
210 30017	004254		Spatmeißel	18 mm	80	300	715	5
210 30018	004322		Fliesenmeißel 20° abgewinkelt	18 mm	80	300	641	5
210 30019	004278		Hohlmeißel	18 mm	32	300	567	5
210 35008	084331		Breitspatmeißel	18 mm	105	350	1.160	5

Meißel für Elektrohämmer SDS max



Art. Nr. 210 38006







Art. Nr. 210 40000







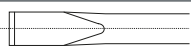
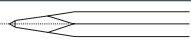
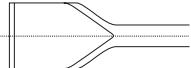
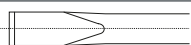
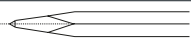







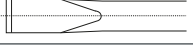

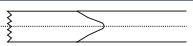

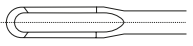
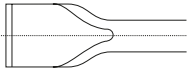
Art. Nr. 210 60001

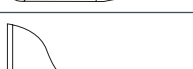
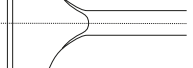

Art. Nr.	EAN 4049002	Arbeits-Ende	Meißeltyp	Ø mm	 mm	 mm	 g	
SDS max-Meißel								
210 38006	013577		Flügelmeißel	18 mm	35	380	896	3
210 40000	004209		Flachmeißel	18 mm	25	400	727	5
210 40001	004230		Spitzmeißel	18 mm		400	701	5
210 40002	004261		Spatmeißel	18 mm	50	400	805	5
210 60000	004216		Flachmeißel	18 mm	25	600	1.120	5
210 60001	004247		Spitzmeißel	18 mm		600	1.100	5

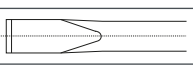
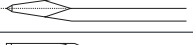
Einsteckwerkzeuge mit Euro-Halter

Art. Nr.	EAN 4049002	Arbeits-Ende	Meißeltyp	∅ mm	 mm	 mm	 g	
SDS max-Meißel mit Euro-Halter								
210 28000 SB	021794		Flachmeißel	18 mm	25	280	505	10
210 28001 SB	023156		Spitzmeißel	18 mm		280	482	10
210 30004 SB	024238		Mörtelmeißel	18 mm	10	300	561	5
210 30005 SB	016677		Zahneisen	18 mm	32	300	550	5
210 30007 SB	024221		Kanalmeißel	18 mm	32	300	675	5
210 30013 SB	016660		Hohlmeißel	18 mm	26	300	519	5
210 30015 SB	016684		Fliesenmeißel 20° abgewinkelt	18 mm	50	300	588	5
210 30017 SB	016622		Spatmeißel	18 mm	80	300	734	5
210 30018 SB	016691		Fliesenmeißel 20° abgewinkelt	18 mm	80	300	700	5
210 30019 SB	016653		Hohlmeißel	18 mm	32	300	577	5
210 35008 SB	016639		Breitspatmeißel	18 mm	105	350	1.160	5
210 38006 SB	021831		Flügelmeißel	18 mm	35	380	924	3
210 40000 SB	016585		Flachmeißel	18 mm	25	400	739	5
210 40001 SB	016608		Spitzmeißel	18 mm		400	714	5
210 40002 SB	016646		Spatmeißel	18 mm	50	400	816	5
210 60000 SB	016592		Flachmeißel	18 mm	25	600	1.130	5
210 60001 SB	016615		Spitzmeißel	18 mm		600	1.100	5

Meißelsätze für Elektrohämmer SDS max

- verschiedene Meißeltypen als Set zusammengefasst in handlicher Kunststoffbox



Art. Nr. 210 00090



Art. Nr. 210 00091

Art. Nr.	EAN 4049002	Bestückung	↔ mm	⚖ g	📦
210 00090	023354	210 40000 Flachmeißel 210 40001 Spitzmeißel 210 40002 Spatmeißel		2.316	1
210 00091	023224	210 40000 Flachmeißel, 2 Stück 210 40001 Spitzmeißel 210 40002 Spatmeißel		3.060	1

Treiber für Elektrohämmer SDS max

- zum einfachen Einschlagen von Erdungsstäben, Erdankern und Erdnägeln zum Befestigen von Blitzableitern, Rohren oder Leitungen in Beton oder Stein
- geeignet für den Einsatz in Bohrhämmern mit SDS-max-Aufnahme
- aus hochlegiertem Werkzeugstahl gefertigt
- optimales Härteverfahren garantiert hohe Lebensdauer und gleichbleibende Qualität



Art. Nr. 210 18511

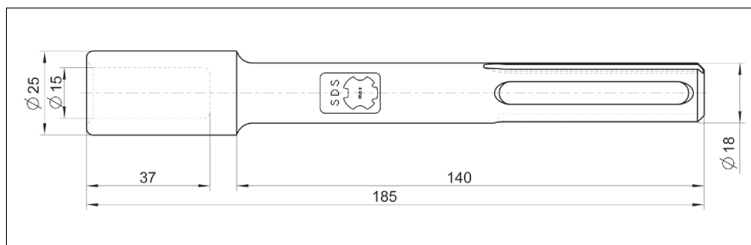

Art. Nr.	EAN 4049002	Arbeits-Ende	Meißeltyp	Ø mm	↔ mm	⚖ g	📦
SDS max-Treiber							
210 18511	029318		Treiber	18 mm	25	425	3

Einsteckwerkzeuge für weitere Elektro- und Drucklufthämmmer

- Einsteckwerkzeuge mit speziellen Meißelaufnahmen und Arbeitsenden für verschiedenste Hersteller verfügbar
- aus hochlegiertem Werkzeugstahl gefertigt
- durchgängig gehärtet für maximale Übertragung der Schlagkraft
- Schneide nachschleifbar
- Forderungen aus gängigen Normen (z.B. DIN) werden eingehalten bzw. übertroffen

Einsteckende
6-kant 19 mm
RENNSTEIG-Typ 203

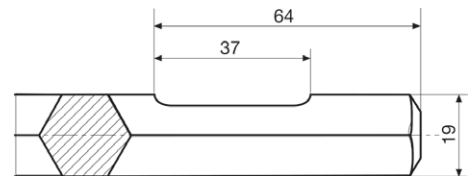

Einsteckende
6-kant 29 mm
RENNSTEIG-Typ 205

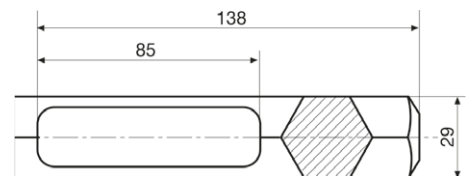

Einsteckende
rund 16,8 x 40 mm
RENNSTEIG-Typ 215

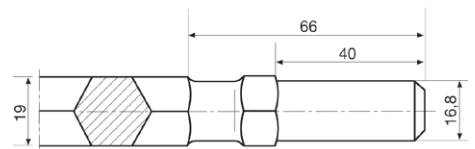

Einsteckende
rund 24 x 55 mm
RENNSTEIG-Typ 227

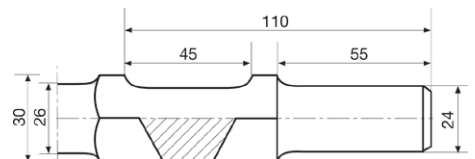

Einsteckwerkzeuge für weitere Elektro- und Drucklufthämmern

Einsteckende
rund 25 x 75 mm
RENNSTEIG-Typ 232

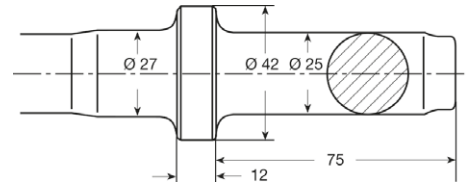

Einsteckende
6-kant 25,6 x 108 mm
RENNSTEIG-Typ 242

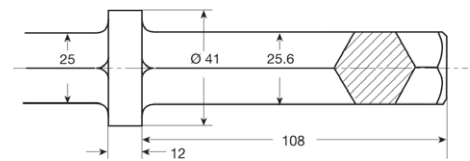

Einsteckende
6-kant 31,8 x 152 mm
RENNSTEIG-Typ 244

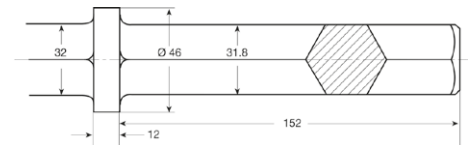

Einsteckende
6-kant 28,8 x 152 mm
RENNSTEIG-Typ 246

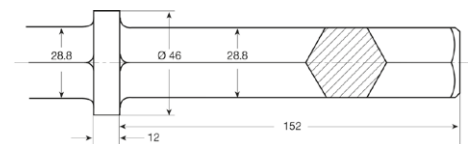

Info

Die Einsteckwerkzeuge sind mit den gebräuchlichsten Arbeitsenden als Flach-, Spitz- und Spatmeißel erhältlich.
Gerne beraten wir Sie zu Ihren speziellen Anforderungen.
Sie sind auf der Suche nach weiteren Meißelaufnahmen oder Meißelausführungen?
Sprechen Sie uns gern an – wir finden eine Lösung für Sie.

Einsteckwerkzeuge

Unsere Meißel wachsen
mit Ihren Anforderungen

max. 5 m

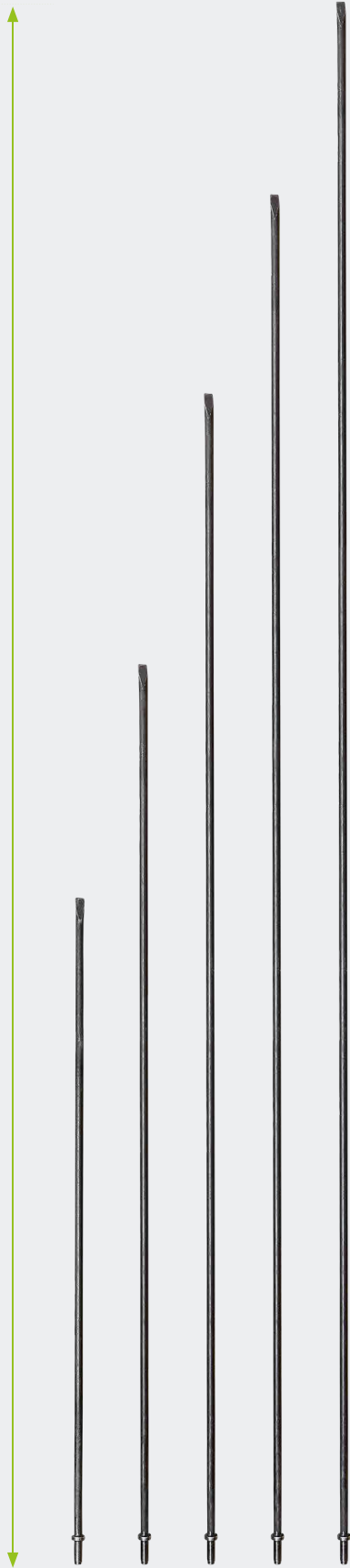

Arbeitsende flach



Arbeitsende spitz



2 verschiedene Einsteckenden möglich

Nach Maß gefertigt: XXL-Meißel von RENNSTEIG.

Vor allem in Gießereien, sowie im Bau und Bergbau werden Meißel in Überlängen eingesetzt. Der Name „XXL-Meißel“ bringt die Größe dieser Produkte auf den Punkt, die für verschiedene Anwendungsbereiche und Spezialanwendungen unverzichtbar sind. Form und Größe der Meißel werden durch den Einsatzzweck bestimmt und angepasst.

RENNSTEIG verfügt über die technischen Voraussetzungen zur Herstellung von Meißeln in Überlängen. Dabei ist die größtmögliche Produktionslänge abhängig vom eingesetzten Material. Generell ist RENNSTEIG in der Lage, Maschinen- und Handmeißel bis zu einer Gesamtlänge von fünf Metern zu produzieren. Diese großen Meißel können mit zwei verschiedenen Einsteckenden angeboten werden.

Die Formen der Arbeitsenden sind ausschlaggebend und äußerst wichtig für den Einsatz der XXL-Meißel. Wir produzieren in den gebräuchlichsten Formen wie Spitz und Flach und liefern auf Wunsch auch Sonderformen entsprechend Ihren Anforderungen. Bitte kontaktieren Sie uns bezüglich der speziellen Anforderungen - wir beraten Sie gern.

RENNSTEIG bietet Ihnen natürlich auch einen XXL-Service. Unser Vertriebsteam steht mit fundiertem Wissen und einer bereits bestehenden Produktauswahl zur Verfügung. Spezielle Wünsche unterlegen wir mit einem spezifischen Angebot. Außerdem reparieren wir Ihre XXL-Meißel. Wir organisieren Abholung und Lieferung. Die Reparatur wird am Standort Altersbach nach entsprechenden Qualitätsparametern durchgeführt. Damit garantieren wir eine hohe Lebensdauer der instandgesetzten Produkte.

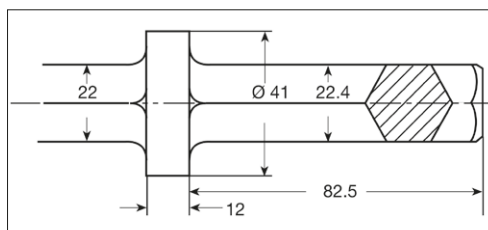
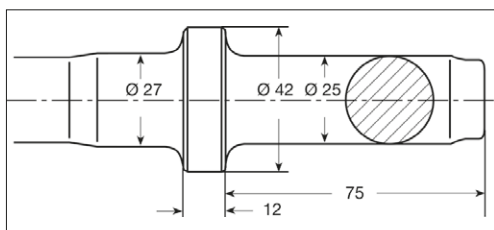

mögliche Einsteckenden



Induktives Härten der Meißel



XXL-Meißel im Einsatz

Info

Aufgrund der Größe und des Gewichtes gelten für die XXL-Meißel gesonderte Liefer- und Transportbedingungen. Wir beraten Sie gern - telefonisch unter +49 3 68 47 / 4 41-0 oder per email unter info@rennsteig.com





Nageleisen und Brechstangen

Nageleisen und Brechstangen

**Robust und formstabil
für Abbruch und Montage**



Art. Nr. 275 600 2 + 271 600 2



Klaue zum Entfernen von Nägeln, Hebefunktion



langlebige, rote Pulverlackierung für bessere Auffindbarkeit auf der Baustelle



Meißelende zum Hebeln und Entschalen

RENNSTEIG Nageleisen

- zum Herausziehen von eingeschlagenen Metallnägeln sowie zum Aufbrechen, Bewegen oder Lösen von Objekten
- gefertigt aus Spezial-Werkzeugstahl, geschmiedet
- Nageleisen speziell wärmebehandelt für erhöhte Bruchsicherheit
- Nagelheberseite und Meißelseite sind gehärtet für höchste Anforderungen
- Materialquerschnitt flach-oval oder 6-kant
- Profil flach-oval - bis zu 50% erhöhtes Widerstandsmoment gegen Verbiegen im Vergleich zum 6-kant-Profil bei gleichem Gewicht

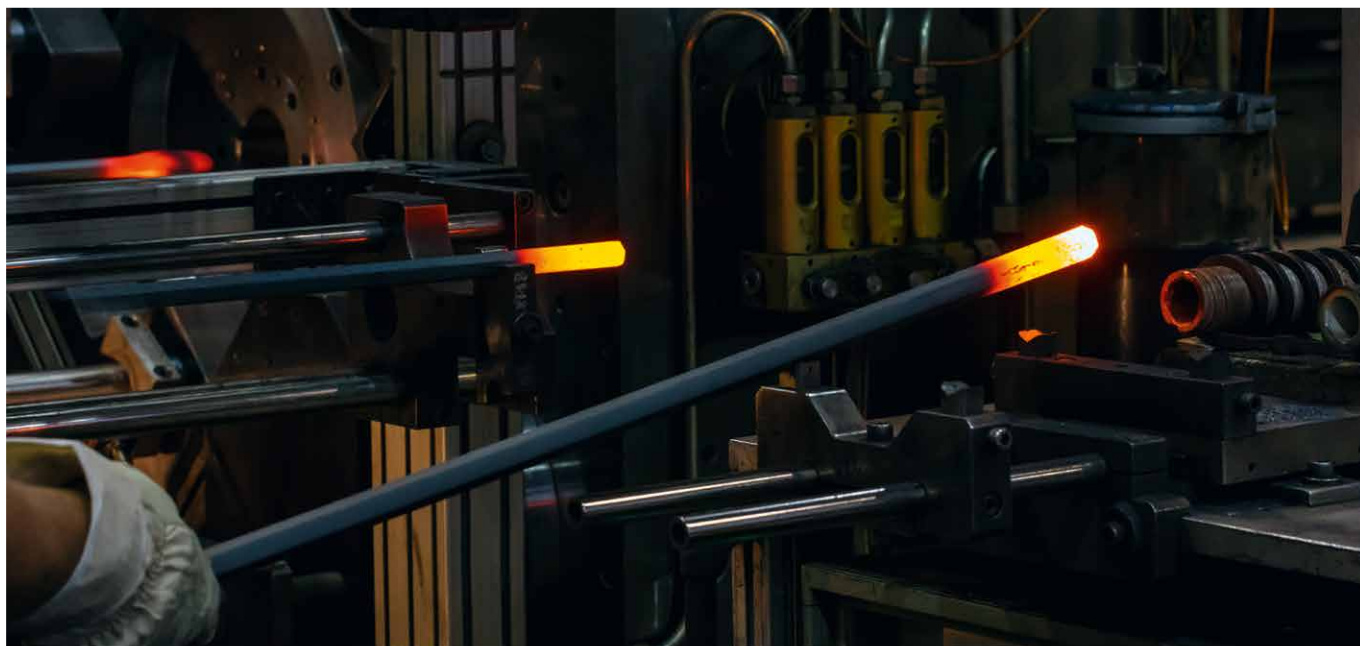

Info

Biegen statt Brechen!
Durch unser spezielles Fertigungsverfahren gewährleisten RENNSTEIG-Nageleisen höchste Arbeitssicherheit in allen Anwendungsbereichen.

Nageleisen und Brechstangen

Nageleisen flach-oval

- gefertigt aus Spezial-Werkzeugstahl, geschmiedet
- bruchsicher durch spezielles Fertigungsverfahren
- Nagelheberseite und Meißelseite sind gehärtet für höchste Anforderungen
- langlebige, rote Pulverlackierung für bessere Auffindbarkeit auf der Baustelle
- Ausführung ULTIMAX besonders formstabil für höchste Beanspruchung



Art. Nr. 275 600 2







Art. Nr. 276 600 2

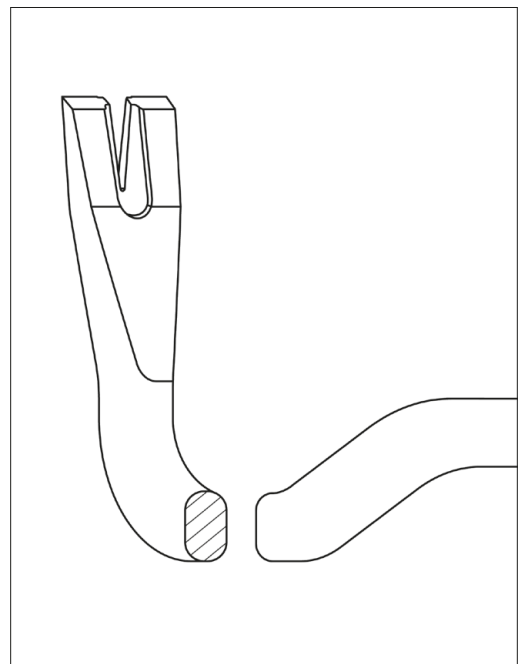

gutes Handling auch bei Abbruch aus größerer Distanz durch langen Hebelarm



Profil flach-oval – Nageleisen formstabiler und leichter als 6-kant-Nageleisen gleicher Größe

Art. Nr.	EAN 4049002	 mm	 mm	 g	
ULTIMAX Nageleisen					
275 600 2	024344	26 x 16	600	1.880	1
275 800 2	024351	26 x 16	800	2.450	1
275 1000 2	012082	26 x 16	1.000	3.060	1
Nageleisen flach-oval					
276 400 2	086694	20 x 12	400	800	1
276 500 2	086700	20 x 12	500	980	1
276 600 2	086717	23 x 13	600	1.400	1
276 800 2	086724	23 x 13	800	1.900	1
276 1000 2	086687	23 x 13	1.000	2.500	1

Nageleisen 6-kant

- gefertigt aus Spezial-Werkzeugstahl, geschmiedet
- bruchstark durch spezielles Fertigungsverfahren
- Nagelheberseite und Meißelseite sind gehärtet für höchste Anforderungen
- langlebige, rote Pulverlackierung für bessere Auffindbarkeit auf der Baustelle





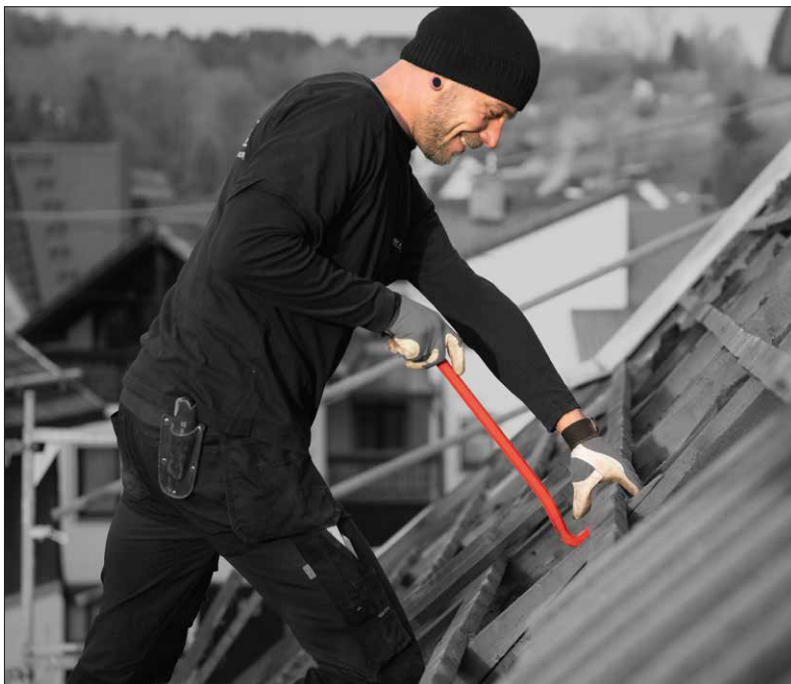

Art. Nr. 271 600 2

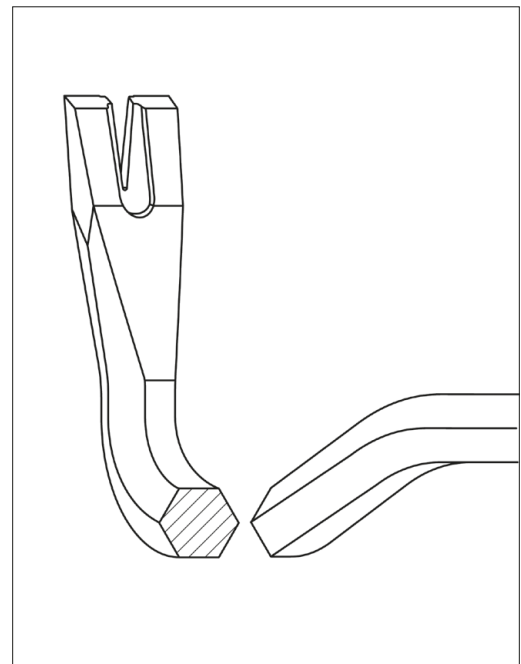

geeignet nicht nur zum Herausziehen von Nägeln, sondern auch für Abbrucharbeiten



Profil 6-kant – bessere Auflagefläche an der Biegung vermeidet Eindrücke im Material

Art. Nr.	EAN 4049002	 mm	 mm	 g	
Nageleisen 6-kant					
271 400 2	007064	18	400	1.030	1
271 500 2	003042	18	500	1.180	1
271 600 2	003059	18	600	1.500	1
271 700 2	023347	18	700	1.700	1
271 800 2	003066	18	800	1.930	1
271 1000 2	003073	20	1.000	2.860	1





Nageleisen und Brechstangen

Nageleisen XS

- besonders kurze Ausführung zum Bearbeiten von Schieferdächern und -wandverkleidungen
- Bauform klein, handlich und leicht
- gefertigt aus Spezial-Werkzeugstahl, geschmiedet
- durchgängig gehärtet zur optimalen Kraftübertragung
- langlebige, rote Pulverlackierung für bessere Auffindbarkeit auf der Baustelle



Art. Nr. 2722 270 2





Art. Nr.	EAN 4049002	 mm	 mm	 g	
2722 270 2	153723	12	270	270	10

Kistenbeitel

- zum leichten Öffnen von Kisten und Transportboxen sowie zum Aufbrechen, Bewegen und Heben
- gefertigt aus Spezial-Werkzeugstahl, geschmiedet
- durchgängig gehärtet
- Meißelende silberfarbig lackiert
- Kistenbeitel rot lackiert



Art. Nr. 279 300 1





Art. Nr.	EAN 4049002	 mm	 mm	 g	
279 300 1	024412	14	300	429	1

Richt-/Montiereisen

- für den Einsatz in Werkstatt, Handwerk etc. zum Ausrichten von Bauteilen und Verschalungen sowie zum Anheben von schweren Lasten
- gefertigt aus Spezial-Werkzeugstahl, geschmiedet
- durchgängig gehärtet
- langlebige, rote Pulverlackierung für bessere Auffindbarkeit auf der Baustelle



Art. Nr. 273 600 2

Art. Nr.	EAN 4049002	 mm	 mm	 mm	 g	
273 400 2	046889	16	5	400	580	5
273 500 2	024818	20	5	500	1.080	5
273 600 2	015625	20	5	600	1.380	3

Brechstangen

- äußerst stabile Ausführung
- gefertigt aus Spezial-Werkzeugstahl, geschmiedet
- langlebige schwarze Pulverlackierung
- Durchmesser 30 mm, Länge 1 m oder 1,50 m
- Arbeitsenden als Spitze, Klaue, oder Schneide, gerade oder gebogen
- Griffende wahlweise als Kugel erhältlich
- Einsatzbereiche: im Straßen-, Stahl- und Holzbau für Demontage oder Abriss



Art. Nr. 2735 1500 2



Art. Nr. 2731 1500 2

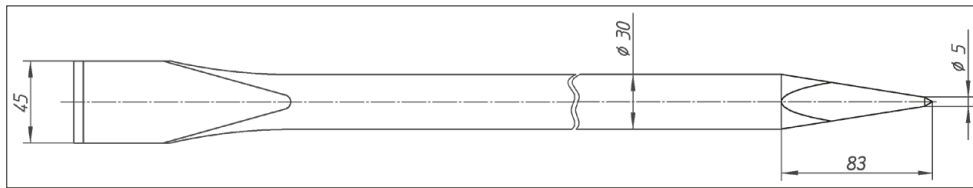

Art. Nr. 2732 1000 2 / 2732 1500 2 Schneide gerade, Spitze

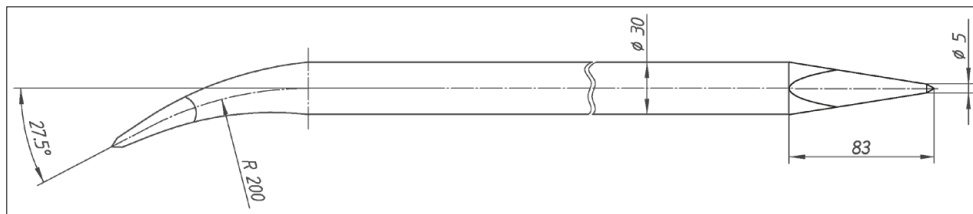

Art. Nr. 2731 1000 2 / 2731 1500 2 Schneide gebogen, Spitze

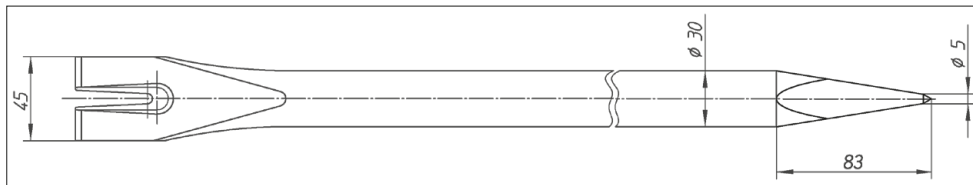

Art. Nr. 2734 1000 2 / 2734 1500 2 Klaue gebogen, Spitze

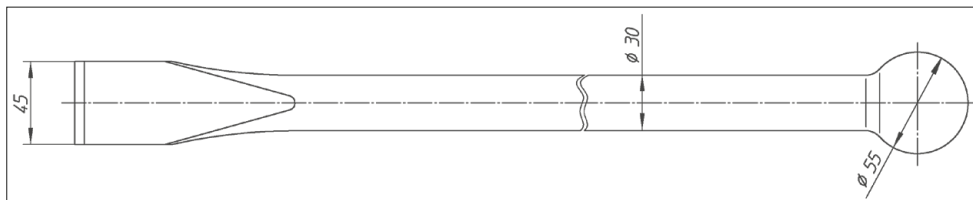

Art. Nr. 2735 1500 2 Schneide gerade, Kugelkopf

Info

Aufgrund der Größe und des Gewichtes gelten für die Brechstangen gesonderte Liefer- und Transportbedingungen. Wir beraten Sie gern - telefonisch unter +49 3 68 47 / 4 41-0 oder per email unter info@rennsteig.com





Montage- / Demontagewerkzeuge

Schrauben ausdrehen –
für Rechts- und Linksgewinde



Art. Nr. 471 005 3 / 471 003 3 / 471 001 3



Körnerfunktion



Doppelschneide - abrutschsicherer weischnidiger
Eingriff in die zu lösende Schraube bzw. den
Gewindebolzen



6-kant Kopf

Schraubenausdreher

- für das beschädigungsfreie Ausdrehen von abgebrochenen Schrauben oder Gewindebolzen aus Gewindebohrungen
- Retten hochwertiger Produkte
- für Rechts- und Linksgewinde verwendbar
- Material: CrV-Stahl, gehärtet
- Oberfläche: zinkphosphatiert
- Standzeit variiert in Abhängigkeit von der Härte des Gegenmaterials

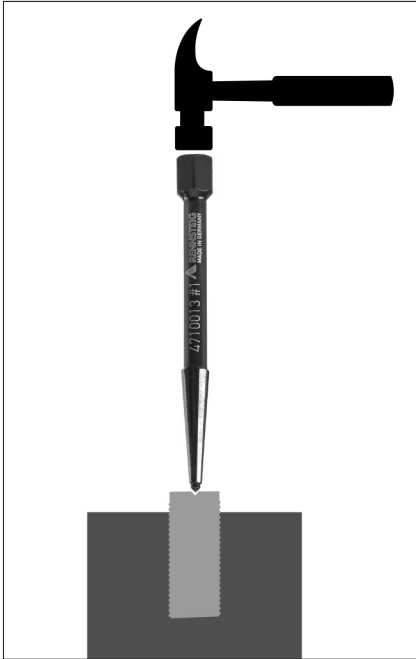

festsetzende Schraube mittig kören

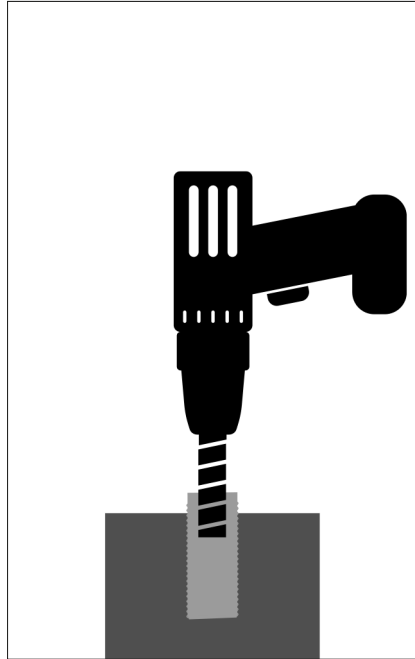

mit passendem Bohrer vorbohren

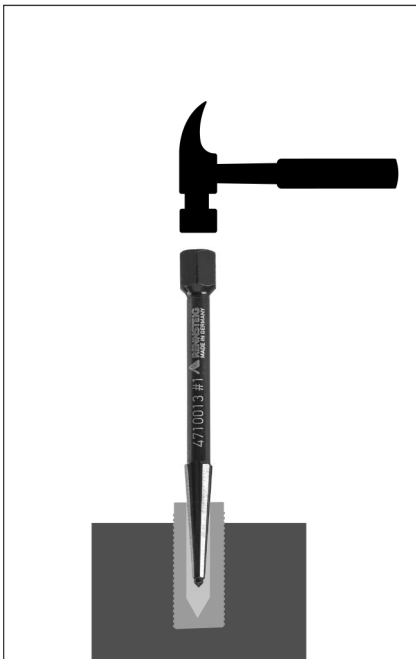

passenden Schraubenausdreher einschlagen



festsetzende Schraube mit passendem Werkzeug lockern und ausdrehen

Schraubenausdreher zweischneidig

- für das beschädigungsfreie Ausdrehen von abgebrochenen Schrauben oder Gewindebolzen aus Gewindebohrungen – Retten hochwertiger Produkte
- für Rechts- und Linksgewinde verwendbar
- Material: CrV-Stahl, gehärtet
- Oberfläche: zinkphosphatiert, Schneidfläche poliert
- Standzeit variiert in Abhängigkeit von der Härte des Gegenmaterials
- zu entfernende Schraube mit passendem Bohrer vorbohren
- Ausdreher in das Bohrloch einschlagen und Schraube lösen



Art. Nr. 471 001 3



Art. Nr. 471 007 3



Art. Nr.	EAN 4049002	Größe	mm	Bohr Ø mm (min)	Bohr Ø mm (max)	Schrau- ben min	Schrau- ben max	a/f inch	Drill min	Drill max	Schrau- ben min	Schrau- ben max	↔ mm	g	
471 001 3	020872	1	6,35	3,2	4,8	M5	M6	1/4	1/8	3/16	3/16	1/4	59	9	1
471 002 3	020889	2	9,5	4,8	7,1	M8	M10	3/8	3/16	1/4	5/16	3/8	66	20	1
471 003 3	020896	3	12,7	6,4	9,5	M10	M12	1/2	1/4	3/8	7/16	1/2	73	42	1
471 004 3	020902	4	15,9	9,5	12,7	M12	M16	5/8	3/8	7/16	1/2	9/16	80	72	1
471 005 3	020919	5	19	11,1	15,9	M16	M20	3/4	7/16	9/16	5/8	3/4	87	115	1
471 006 3	020926	6	22	14,3	19,1	M20	M24	7/8	9/16	3/4	7/8	1/1	96	130	1
471 007 3	020933	7	25,4	19,1	23,8		M30	1	3/4	15/16	1/1	1/1	107	286	1

Schraubenausdreher-Sätze, zweisehnidig

- Sortiment aus Schraubenausdrehern für Schrauben M5 bis M20 (5-teilig)
- 5-teilig in Metallkassette, schwarzer Werkzeugtasche, blauer Kunststofftasche oder Kunststoff-Drehpack
- 3-teilig nur im Kunststoff-Drehpack



Art. Nr. 471 901 3



Art. Nr. 471 906 3



Art. Nr. 471 900 3



Art. Nr. 471 903 3



Art. Nr. 471 904 3

Art. Nr.	EAN 4049002	Bestückung	↔ mm	⚖ g	📦
471 900 3	019159	471 001 3 Schraubenausdreher zweisehnidig 471 002 3 Schraubenausdreher zweisehnidig 471 003 3 Schraubenausdreher zweisehnidig 471 004 3 Schraubenausdreher zweisehnidig 471 005 3 Schraubenausdreher zweisehnidig		242	1
471 901 3	022791	471 001 3 Schraubenausdreher zweisehnidig 471 002 3 Schraubenausdreher zweisehnidig 471 003 3 Schraubenausdreher zweisehnidig 471 004 3 Schraubenausdreher zweisehnidig 471 005 3 Schraubenausdreher zweisehnidig		442	1
471 903 3	096976	471 001 3 Schraubenausdreher zweisehnidig 471 002 3 Schraubenausdreher zweisehnidig 471 003 3 Schraubenausdreher zweisehnidig		60	1
471 904 3	096594	471 001 3 Schraubenausdreher zweisehnidig 471 002 3 Schraubenausdreher zweisehnidig 471 003 3 Schraubenausdreher zweisehnidig 471 004 3 Schraubenausdreher zweisehnidig 471 005 3 Schraubenausdreher zweisehnidig		240	1
471 906 3	139451	471 001 3 Schraubenausdreher zweisehnidig 471 002 3 Schraubenausdreher zweisehnidig 471 003 3 Schraubenausdreher zweisehnidig 471 004 3 Schraubenausdreher zweisehnidig 471 005 3 Schraubenausdreher zweisehnidig		244	1

Schraubenausdreher „Spirale“

- für das beschädigungsfreie Ausdrehen von abgebrochenen Schrauben oder Gewindebolzen aus Gewindebohrungen – Retten hochwertiger Produkte
- nur für Rechtsgewinde geeignet
- Material: CrV-Stahl, gehärtet
- Oberfläche: zinkphosphatiert
- Standzeit variiert in Abhängigkeit von der Härte des Gegenmaterials



Art. Nr. 470 001 3



Art. Nr. 470 008 3

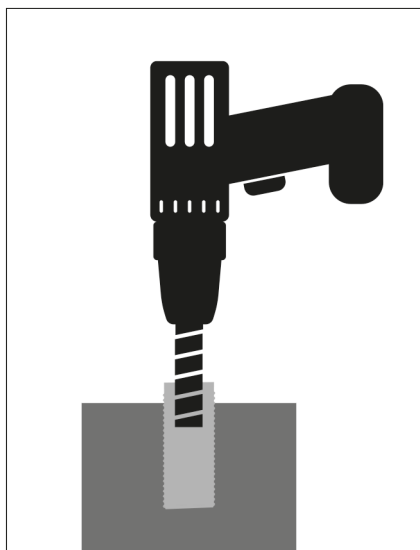

mit passendem Bohrer vorbohren

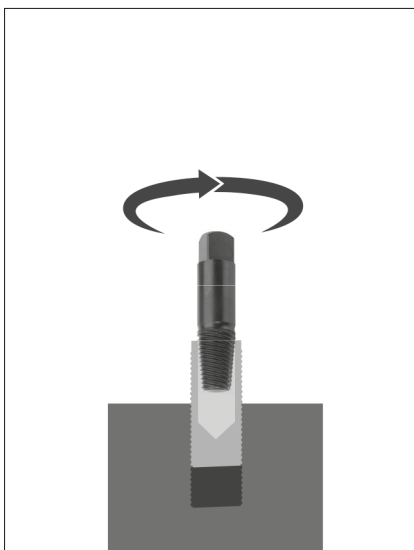

Schraubenausdreher mit passendem Werkzeug in die festsitzende Schraube eindrehen, Schraube lockern und ausdrehen

Art. Nr.	EAN 4049002	Größe	Spitze Ø mm	Schaft Ø mm	Bohr Ø mm (min)	Bohr Ø mm (max)	Schrauben min	Schrauben max	↔ mm	⚖ g	📦
470 001 3	000454	1	1,75	3,6	2	3,5	M3	M6	50	3	10
470 002 3	000461	2	2,2	5	3	4,5	M6	M8	57	7	10
470 003 3	000478	3	3,3	6,5	4	6	M8	M11	64	13	10
470 004 3	000485	4	4,75	8,8	6	8,5	M11	M14	71	27	10
470 005 3	051869	5	6,35	11	7	11	M14	M18	78	45	10
470 006 3	000508	6	9,5	15	11	14,5	M18	M24	85	91	5
470 007 3	000515	7	12,7	19	14,5	19	M24	M33	92	157	5
470 008 3	000522	8	17,5	24	20	23,5	M33	M45	100	281	5

Schraubenausdreher-Sätze „Spirale“

- verschiedene Sortimente aus Schraubenausdrehern im Kunststoff-Drehpack
- 5-teilig für Schrauben M3 bis M18
- 6-teilig für Schrauben M3 bis M24
- 8-teilig für Schrauben M3 bis M45



Art. Nr. 470 900 3



Art. Nr. 470 901 3



Art. Nr. 470 902 3

Art. Nr.	EAN 4049002	Bestückung	↔ mm	⚖ g	📦
470 900 3	000539	470 001 3 Schraubenausdreher „Spirale“ 470 002 3 Schraubenausdreher „Spirale“ 470 003 3 Schraubenausdreher „Spirale“ 470 004 3 Schraubenausdreher „Spirale“ 470 005 3 Schraubenausdreher „Spirale“		110	1
470 901 3	000546	470 001 3 Schraubenausdreher „Spirale“ 470 002 3 Schraubenausdreher „Spirale“ 470 003 3 Schraubenausdreher „Spirale“ 470 004 3 Schraubenausdreher „Spirale“ 470 005 3 Schraubenausdreher „Spirale“ 470 006 3 Schraubenausdreher „Spirale“		217	1
470 902 3	000553	470 001 3 Schraubenausdreher „Spirale“ 470 002 3 Schraubenausdreher „Spirale“ 470 003 3 Schraubenausdreher „Spirale“ 470 004 3 Schraubenausdreher „Spirale“ 470 005 3 Schraubenausdreher „Spirale“ 470 006 3 Schraubenausdreher „Spirale“ 470 007 3 Schraubenausdreher „Spirale“ 470 008 3 Schraubenausdreher „Spirale“		707	1

Winkeldorne

- Spezial-Werkzeugstahl, rund, rot-pulverlackiert
- durchgängig vergütet



Art. Nr. 278 020 2

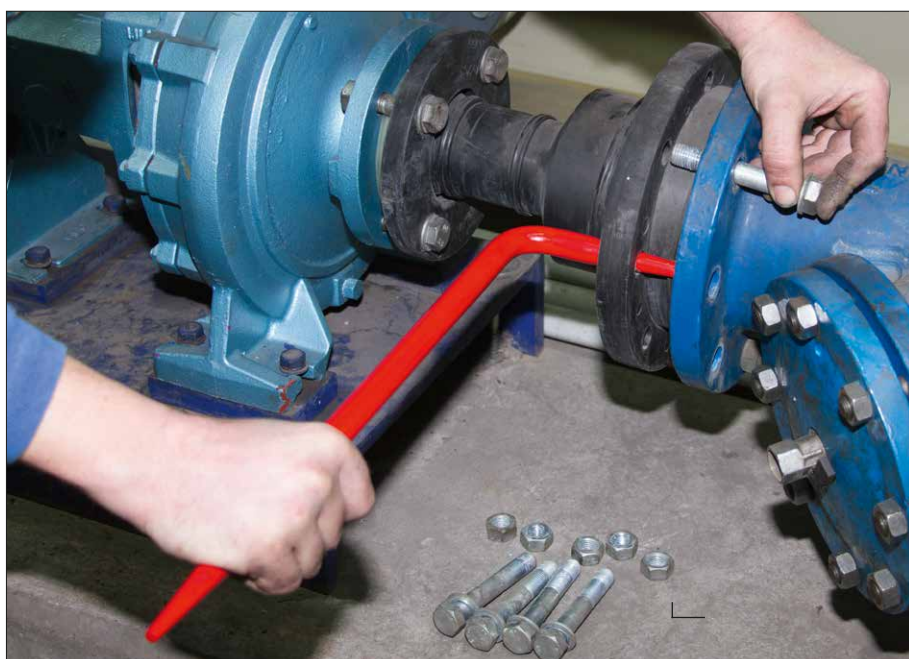



Art. Nr.	EAN 4049002	└ mm	└ mm	○ mm	∧ mm	∧ mm	↔ mm	⚖ g	📦
278 010 2	024283	300	100	10	50	5	300	202	1
278 012 2	024290	350	110	12	60	5	350	340	1
278 014 2	024306	400	120	14	70	6	400	524	1
278 016 2	024313	450	130	16	80	6	450	745	1
278 020 2	024320	500	150	20	90	7	500	1.293	1
278 026 2	024337	550	170	26	100	8	550	2.396	1

Montierspitze

- Spezial-Werkzeugstahl, lackiert
- gehärtet, Schlagkopf angelassen



Art. Nr. 449 500 1

Art. Nr.	EAN 4049002	 mm	 mm	 mm	 mm	 g	
449 500 1	112409	20	170	5	500	1.058	5





Lösehebel

- zum Lösen der Türverkleidungen in Kraftfahrzeugen
- schwarze Kunststoff-Pulverbeschichtung für besseren Gleiteffekt und zur Vermeidung von Beschädigungen lackierter Oberflächen



Art. Nr. 449 250 2



Art. Nr.	EAN 4049002	Blattbreite mm	Blattstärke mm	Nutbreite mm	 mm	 mm	 g	
449 250 2	121869	26	2	7,4	10	265	150	10





Schaber

Schaber

**Extreme Standfestigkeit
durch Hartmetall-Wendeplatte**



Art. Nr. 465 020 0 / 465 025 0 / 465 030 0



vierschneidige Hartmetall-Wendeplatte



Hartmetall-Wendeplatte schnell auswechselbar



ergonomischer Echtholzgriff

Flachschaber mit Hartmetall-Wendeplatte

- zum Bearbeiten und Begradigen von ebenen Flächen
- aus hochlegiertem Werkzeugstahl gefertigt
- doppelseitig geschliffene Bogenschneiden
- schlanke ergonomische Bauweise
- langlebige schwarze Pulverlackierung







Art. Nr. 465 030 0



Form des Arbeitsendes



Art. Nr.	EAN 4049002	Klingenlänge mm	 mm	 mm	 g	
Flachschaber mit Hartmetall-Wendeplatte						
465 020 0	021077	310	20x5	430	318	1
465 025 0	021084	325	25x5	459	419	1
465 030 0	021091	325	30x5	459	503	1
Ersatz-Hartmetall-Wendeplatte						
465 020 0 0	021107		20x2	25	16	1
465 025 0 0	021114		25x2	25	20	1
465 030 0 0	021121		30x2	25	24	1

Schaber

Flachschaber mit Hartmetallplatte

- zum Bearbeiten und Begradigen von ebenen Flächen
- aus hochlegiertem Werkzeugstahl gefertigt
- eingelötete Hartmetallplatte mit doppelseitig geschliffener Bogenschneide
- blau tauchlackiert
- ergonomischer Echtholzgriff



Art. Nr. 465 115 1



Form des Arbeitsendes

Art. Nr.	EAN 4049002	Klingenlänge mm	mm	mm	g	
Flachschaber mit Hartmetallplatte						
465 115 1	024467	190	15 x 5	290	171	10
465 120 1	024474	210	20 x 5	330	220	10
465 125 1	024481	240	25 x 5	360	290	10
465 130 1	024498	290	30 x 5	410	398	5

Flachschaber

- zum Bearbeiten und Begradigen von ebenen Flächen
- aus hochlegiertem Werkzeugstahl gefertigt
- doppelseitig geschliffene Bogenschneiden
- blau tauchlackiert
- ergonomischer Echtholzgriff
- Arbeitsende ähnlich DIN 8350, Form A



Art. Nr. 460 150 0



Form des Arbeitsendes



Art. Nr.	EAN 4049002	Klingenlänge mm	mm	mm	g	
Flachschaber						
460 100 0	008405	100	20 x 5	200	115	10
460 150 0	002892	150	20 x 5	250	152	10
460 175 0	006777	175	20 x 5	275	171	10
460 200 0	002908	200	20 x 5	320	207	10
460 250 0	002915	250	25 x 6	370	348	10
460 300 0	002922	300	25 x 6	420	397	10

Dreikantvollschar

- zum Bearbeiten von Rundungen und für Entgratarbeiten
- aus hochlegiertem Werkzeugstahl gefertigt
- geschliffene Dreikant-Wirkflächen
- blau tauchlackiert
- ergonomischer Echtholzgriff
- Arbeitsende ähnlich DIN 8350, Form B







Art. Nr. 461 200 0



Form des Arbeitsendes



Art. Nr.	EAN 4049002	Klingenlänge mm	 mm	 mm	 g	
Dreikantvollscharer						
461 100 0	006784	100	10 mm	200	78	10
461 125 0	008412	125	10 mm	225	88	10
461 150 0	002939	150	10 mm	250	99	10
461 175 0	008429	175	10 mm	275	110	10
461 200 0	002946	200	10 mm	320	136	10

Dreikanthohlschar

- zum Bearbeiten von dreidimensionalen Konturen oder für Entgratarbeiten
- gut geeignet für schwer zugängliche Bereiche
- aus hochlegiertem Werkzeugstahl gefertigt
- geschliffene Dreikant-Wirkflächen
- blau tauchlackiert
- ergonomischer Echtholzgriff
- Arbeitsende ähnlich DIN 8350, Form C







Art. Nr. 462 200 0



Form des Arbeitsendes



Art. Nr.	EAN 4049002	Klingenlänge mm	 mm	 mm	 g	
Dreikanthohlscharer						
462 100 0	006791	100	14 mm	200	100	10
462 125 0	006951	125	14 mm	225	110	10
462 150 0	002977	150	14 mm	250	120	10
462 175 0	006968	175	14 mm	275	135	10
462 200 0	002984	200	16 mm	320	155	10
462 250 0	002991	250	16 mm	370	175	10
462 300 0	003004	300	16 mm	420	205	10

Schaber

Feinmechaniker-Schaber

- zum Bearbeiten von Rundungen und für Entgratarbeiten
- gut geeignet für schwer zugängliche Bereiche
- aus hochlegiertem Werkzeugstahl gefertigt
- geschliffene Dreikant-Wirkflächen
- blau tauchlackiert
- ergonomischer Echtholzgriff





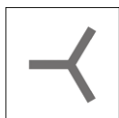

Art. Nr. 466 175 0



Form des Arbeitsendes



Art. Nr.	EAN 4049002	Klingenlänge mm	 mm	 mm	 g	
Feinmechaniker-Schaber						
466 175 0	021145	80	7 mm	170	32	10

PROFILIT Feinschaber

- zum Bearbeiten von Rundungen und für Entgratarbeiten
- Arbeitsspitze aus hochlegiertem Werkzeugstahl gefertigt
- geschliffene Dreikant-Wirkflächen
- kompakte Bauweise für schwer zugängliche Bereiche
- ergonomischer schwarzer Kunststoffgriff mit Schutzkappe





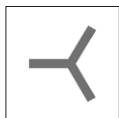

Art. Nr. 466 150 0



Form des Arbeitssendes



Art. Nr.	EAN 4049002	Klingenlänge mm	 mm	 mm	 g	
PROFILIT Feinschaber						
466 150 0	024504	25	8 mm	145	28	10

Schaber

Dreikantlöffelschaber

- zum Bearbeiten von Rundungen und für Entgratarbeiten
- aus hochlegiertem Werkzeugstahl gefertigt
- geschmiedetes Arbeitsende mit geschliffenen Wirkflächen
- Arbeitsspitze scharf geschliffen
- blau tauchlackiert
- ergonomischer Echtholzgriff







Art. Nr. 464 200 0

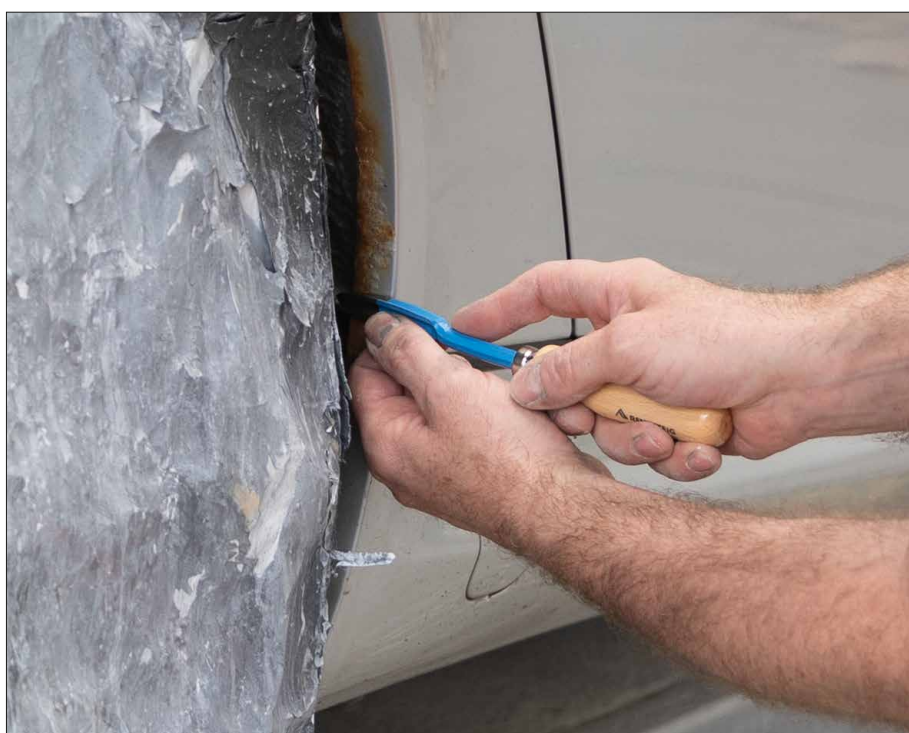

Form des Arbeitsendes



Art. Nr.	EAN 4049002	Klingenlänge mm	 mm	 mm	 g	
Dreikantlöffelschaber						
464 100 0	008443	100	8 mm	200	75	10
464 125 0	008450	125	8 mm	225	82	10
464 150 0	008467	150	8 mm	250	90	10
464 200 0	008474	200	10 mm	320	178	10
464 250 0	008481	250	10 mm	370	213	10
464 300 0	008498	300	10 mm	420	243	10

Löffelschaber





- zum Bearbeiten von Rundungen und für Entgratarbeiten
- aus hochlegiertem Werkzeugstahl gefertigt
- geschmiedetes Arbeitsende mit geschliffenen Wirkflächen
- blau tauchlackiert
- ergonomischer Echtholzgriff

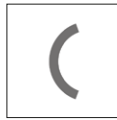

Art. Nr. 463 200 0



Form des Arbeitsendes

Art. Nr.	EAN 4049002	Klingenlänge mm	 mm	 mm	 g	
Löffelschaber						
463 100 0	003011	100	8 mm	200	66	10
463 150 0	006975	150	8 mm	250	103	10
463 200 0	003028	200	8 mm	320	179	10
463 250 0	003035	250	10 mm	370	212	10
463 300 0	008436	300	10 mm	420	239	10

Dichtungsschaber

- zum Entfernen von Dichtungen, Silikonfugen, u.ä.
- aus hochlegiertem Werkzeugstahl gefertigt
- besonders flach geschmiedete, geschliffene Schneide
- blau tauchlackiert
- ergonomischer Echtholzgriff



Art. Nr. 463 260 09



Form des Arbeitsendes



Art. Nr.	EAN 4049002	Klingenlänge mm	 mm	 mm	 g	
Dichtungsschaber						
463 260 09	024511	150	24	270	161	10



GW



Lochwerkzeuge

Dichtungen flexibel herstellen



Art. Nr. 140 026 0



konischer Schneidkopf, geschliffen und blank, innen leicht konisch zum Entfernen der Ausschnitte



Schneide geschärft, gehärtet und angelassen



Laserkennzeichnung

Henkellocheisen

- zum Lochen oder Herstellen von Dichtungen und Dichtungsringen aus Gummi, Leder, Filz, Kunststoff, Kork, Stoff oder ähnlichen Materialien
- als Schlagunterlage beim Stanzen sind Mehrschichtholzplatten oder Polyamidplatten zu verwenden
- gefertigt aus Spezial-Werkzeugstahl, geschmiedet
- Werkzeugform nach DIN 7200 A
- schwarz tauchlackiert



Art. Nr. 140 002 0



Art. Nr. 140 025 0



Art. Nr.	EAN 4049002	Loch-Ø mm	Loch-Ø Zoll	↔ mm	⚖ g	📦
140 002 0	140020	2	1/16	100	42	10
140 003 0	140037	3	1/8	100	43	10
140 004 0	140044	4	5/32	100	44	10
140 005 0	140051	5	3/16	105	56	10
140 006 0	140068	6	1/4	105	57	10
140 007 0	140075	7	9/32	105	57	10
140 008 0	140082	8	5/16	115	81	10
140 009 0	140099	9	11/32	115	81	10
140 010 0	140105	10	3/8	115	80	10
140 011 0	140112	11	7/16	125	114	10
140 012 0	140129	12	15/32	125	114	10
140 013 0	140136	13	1/2	125	113	10
140 014 0	140143	14	9/16	135	157	10
140 015 0	140150	15		135	167	10
140 016 0	140167	16	5/8	135	157	10
140 017 0	140174	17		135	157	6
140 018 0	140181	18	11/16	140	195	6
140 019 0	140198	19	3/4	140	196	6
140 020 0	140204	20	25/32	140	192	6

Lochwerkzeuge

Henkellocheisen

· größere Lochdurchmesser auf Anfrage



Art. Nr. 140 026 0



Art. Nr. 140 075 0

Art. Nr.	EAN 4049002	Loch-Ø mm	Loch-Ø Zoll	↔ mm	⚖ g	📦
140 021 0	140211	21		160	270	6
140 022 0	140228	22	7/8	160	284	6
140 023 0	140235	23		160	276	6
140 024 0	140242	24	15/16	160	271	6
140 025 0	140259	25	1	165	380	6
140 026 0	140266	26		165	375	6
140 027 0	140273	27	1 1/16	165	376	3
140 028 0	140280	28	1 1/8	175	453	3
140 029 0	140297	29		175	433	3
140 030 0	140303	30		175	437	3
140 031 0	140310	31	1 3/16	175	502	3
140 032 0	140327	32	1 1/4	175	487	3
140 033 0	140334	33		175	488	3
140 034 0	140341	34		180	595	3
140 035 0	140358	35		180	590	3
140 036 0	140365	36	1 3/8	180	584	3
140 037 0	140372	37		180	574	3
140 038 0	140389	38	1 1/2	190	708	3
140 039 0	140396	39		190	705	3
140 040 0	140402	40		190	701	2
140 041 0	140419	41		205	1.090	2
140 042 0	140426	42	1 5/8	205	1.080	2
140 043 0	140433	43		205	999	2
140 044 0	140440	44		205	1.001	2
140 045 0	140457	45	1 3/4	205	1.035	2
140 046 0	140464	46		205	1.036	2
140 047 0	140471	47		215	1.034	2
140 048 0	140488	48	1 7/8	215	1.036	2
140 049 0	140495	49		215	1.032	2
140 050 0	140501	50	2	215	1.011	2
140 055 0	140556	55		220	1.230	1
140 060 0	140600	60		240	1.746	1
140 065 0	140655	65		240	1.673	1
140 070 0	140709	70	2 3/4	250	2.210	1
140 075 0	140754	75		255	2.320	1

Henkellocheisen-Set

- Art.Nr. 140 900 0, 9-teilig, Lochdurchmesser 3–19 mm (in Stufen von 2 mm steigend)
- Art.Nr. 140 901 0, 19-teilig, Lochdurchmesser 2–20 mm (in Stufen von 1 mm steigend)
- Art.Nr. 140 902 0, 15-teilig, Lochdurchmesser 2–30 mm (in Stufen von 2 mm steigend)
- schwarze Rolltasche aus strapazierfähigem Polyester-Gewebe mit verstellbaren Schnellverschlüssen



Art. Nr. 140 900 0



Art. Nr. 140 901 0



Art. Nr. 140 902 0

Art. Nr.	EAN 4049002	Bestückung	↔ mm	⚖ g	📦
140 900 0	111778	140 003 0 Henkellocheisen 140 005 0 Henkellocheisen 140 007 0 Henkellocheisen 140 009 0 Henkellocheisen 140 011 0 Henkellocheisen 140 013 0 Henkellocheisen 140 015 0 Henkellocheisen 140 017 0 Henkellocheisen 140 019 0 Henkellocheisen		1.031	1
140 901 0	111785	140 002 0 Henkellocheisen 140 003 0 Henkellocheisen 140 004 0 Henkellocheisen 140 005 0 Henkellocheisen 140 006 0 Henkellocheisen 140 007 0 Henkellocheisen 140 008 0 Henkellocheisen 140 009 0 Henkellocheisen 140 010 0 Henkellocheisen 140 011 0 Henkellocheisen 140 012 0 Henkellocheisen 140 013 0 Henkellocheisen 140 014 0 Henkellocheisen 140 015 0 Henkellocheisen 140 016 0 Henkellocheisen 140 017 0 Henkellocheisen 140 018 0 Henkellocheisen 140 019 0 Henkellocheisen 140 020 0 Henkellocheisen		2.204	1
140 902 0	111792	140 002 0 Henkellocheisen 140 004 0 Henkellocheisen 140 006 0 Henkellocheisen 140 008 0 Henkellocheisen 140 010 0 Henkellocheisen 140 012 0 Henkellocheisen 140 014 0 Henkellocheisen 140 016 0 Henkellocheisen 140 018 0 Henkellocheisen 140 020 0 Henkellocheisen 140 022 0 Henkellocheisen 140 024 0 Henkellocheisen 140 026 0 Henkellocheisen 140 028 0 Henkellocheisen 140 030 0 Henkellocheisen		3.059	1

Lochwerkzeuge

Henkellocheisen

- Werkzeuge in Aufbewahrungsbox mit Aufhängemöglichkeit (SB-Einzelverpackung)

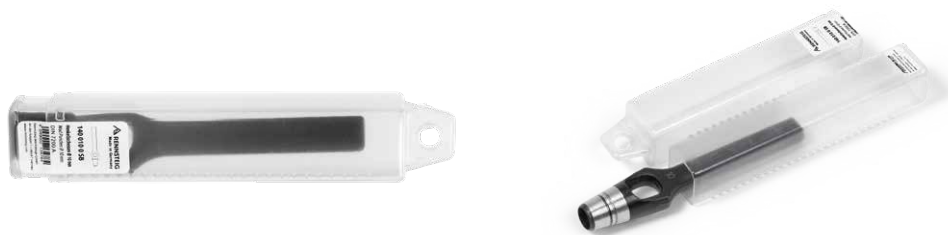

Art. Nr. 140 010 0 SB

Art. Nr.	EAN 4049002	Loch-Ø mm	Loch-Ø Zoll	↔ mm	⚖ g	
140 002 0 SB	134708	2	1/16	100	60	
140 003 0 SB	134715	3	1/8	100	60	
140 004 0 SB	134722	4	5/32	100	60	
140 005 0 SB	134739	5	3/16	105	60	
140 006 0 SB	134746	6	1/4	105	60	
140 007 0 SB	134753	7	9/32	105	60	
140 008 0 SB	134760	8	5/16	115	85	
140 009 0 SB	134777	9	11/32	115	85	
140 010 0 SB	134784	10	3/8	115	85	
140 011 0 SB	134791	11	7/16	125	160	
140 012 0 SB	134807	12	15/32	125	140	
140 013 0 SB	134814	13	1/2	125	120	
140 014 0 SB	134821	14	9/16	135	180	
140 015 0 SB	134838	15		135	180	
140 016 0 SB	134845	16	5/8	135	160	
140 017 0 SB	134852	17		135	160	
140 018 0 SB	134869	18	11/16	140	200	
140 019 0 SB	134876	19	3/4	140	200	
140 020 0 SB	134883	20	25/32	140	200	
140 021 0 SB	134890	21		160	300	
140 022 0 SB	134906	22	7/8	160	300	
140 023 0 SB	134913	23		160	300	
140 024 0 SB	134920	24	15/16	160	300	
140 025 0 SB	134937	25	1	165	420	
140 026 0 SB	134944	26		165	400	
140 027 0 SB	134951	27	1 1/16	165	400	
140 028 0 SB	134968	28	1 1/8	175	480	
140 029 0 SB	134975	29		175	480	
140 030 0 SB	134982	30		175	460	
140 031 0 SB	134999	31	1 3/16	175	560	
140 032 0 SB	135002	32	1 1/4	175	540	
140 033 0 SB	135019	33		175	520	
140 034 0 SB	135026	34		180	680	
140 035 0 SB	135033	35		180	660	

Henkellocheisen

Art. Nr.	EAN 4049002	Loch-Ø mm	Loch-Ø Zoll	↔ mm	⚖ g	
140 036 0 SB	135040	36	1 3/8	180	640	
140 037 0 SB	135057	37		180	620	
140 038 0 SB	135064	38	1 1/2	190	760	
140 039 0 SB	135071	39		190	740	
140 040 0 SB	135088	40		190	720	
140 041 0 SB	135095	41		205	1.200	
140 042 0 SB	135101	42	1 5/8	205	1.150	
140 043 0 SB	135118	43		205	1.150	
140 044 0 SB	135125	44		205	1.150	
140 045 0 SB	135132	45	1 3/4	205	1.100	
140 046 0 SB	135149	46		205	1.100	
140 047 0 SB	135156	47		215	1.150	
140 048 0 SB	135163	48	1 7/8	215	1.150	
140 049 0 SB	135170	49		215	1.100	
140 050 0 SB	135187	50	2	215	1.100	

Revolverlochzange

- zum Ausstanzen von Löchern in Papier, Leder, Textilien, Kunststoffmaterial
- Zangenkörper aus hochwertigem Werkzeugstahl
- mit 6 auswechselbaren Lochpfeifen Ø 2,0/2,5/3,0/3,5/4,0/5,0 mm
- mit Öffnungsfeder und Sperrklinke



Art. Nr. 103 220 2



Art. Nr. 104 220 4

Art. Nr.	EAN 4049002	Bezeichnung	Kapazität Ø mm	↔ mm	⚖ g	
103 220 2	000430	Revolverlochzange pulverlackiert	2-5	240		1
104 220 4	000447	Revolverlochzange mit Griffhülle	2-5	240	320	1
105 220 4	006807	Revolverlochzange mit Griffhülle auf Karte	2-5	240	260	1





Rohrschneid- / Ausklinkwerkzeuge

Rohrschneid- und Ausklinkwerkzeuge

Rohre und Schläuche
rechtwinklig schneiden



Art. Nr. 502 1001 6



Universalauflage zum rechtwinkligen Positionieren



Schneiden von Flüssigkeits-, Mehrschicht-, und Pneumatikschläuchen/-rohren



Klinge austauschbar

Rohr- und Schlauchschere Perfect Cut

- geeignet für alle marktüblichen Flüssigkeits-, Mehrschicht-, und Pneumatikschläuche/-rohre
- großer Anwendungsbereich von Ø 4 mm – 20 mm
- automatische Öffnung durch Federmechanismus
- geringe Handkraft (< 100 N)
- dauerhaft scharfe, hochwertige Klinge mit hoher Standzeit, austauschbar
- ergonomisches Griffdesign



Art. Nr. 502 1001 6

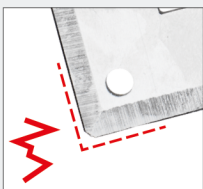

Vergleichsprodukt

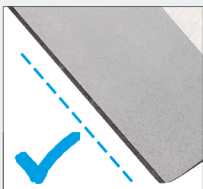

Perfect Cut

> 20.000 Schnitte
durch Verbundrohr

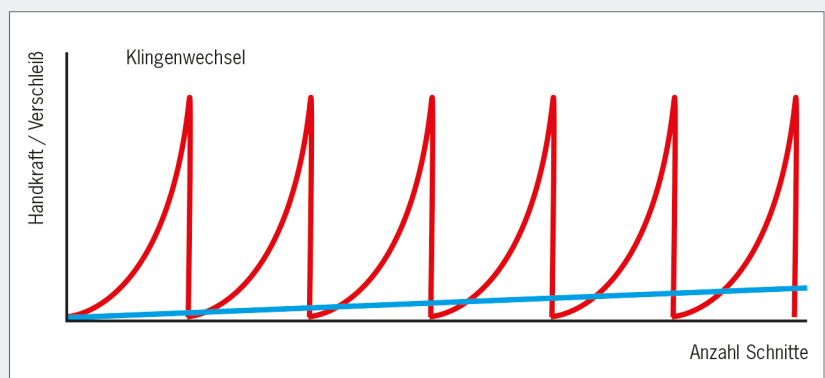

Entwicklung der Handkraft durch Verschleiß

Art. Nr.	EAN 4049002	Bezeichnung	Kapazität Ø mm	↔ mm	⚖ g	📦
502 1001 6	139857	Rohr- und Schlauchschere Perfect Cut mit Rechteckmesser	4 – 20	185	200	1
502 011 0 0	121043	Ersatzmesser (Dreieckform)			25	1
502 021 0 0	007866	Ersatzmesser (Rechteckform)			25	1

Rohrschneider für Schutzrohre und Schläuche

- zum Schneiden von dünnwandigen Kunststoffrohren (z. B. Kunststoff-Panzerrohre) und Schläuchen, auch gewebeverstärkt, aus Kunststoff und Gummi bis Ø 25 mm Außendurchmesser
- nicht zum Kabelschneiden geeignet
- mit Öffnungsfeder und Sperrklinke
- Werkzeugkörper: Kunststoff, glasfaserverstärkt
- Messer: Spezial-Werkzeugstahl, ölgehärtet, auswechselbar



Art. Nr. 502 038 6



Art. Nr.	EAN 4049002	Bezeichnung	Kapazität Ø mm	↔ mm	⚖ g	📦
502 038 6	091933	Rohrschneider für Schutzrohre und Schläuche	25	185	200	1
502 038 0 0	091926	Ersatzmesser			30	1

Rohrschere ECO für Kunststoff-Verbundrohre

- zum exakten, rechtwinkligen Schneiden von Aluminium-Verbund- und Kunststoffrohren in einem Durchmesserbereich von 12 bis 25 mm (nicht zum Schneiden von Kabel geeignet)
- saubere, glatte und gratfreie Schnittflächen
- wechselbare Messer aus hochfestem Spezialstahl, in Öl gehärtet und angelassen
- ergonomisch geformte Griffe aus glasfaserverstärktem Kunststoff



Art. Nr. 502 037 6



Art. Nr. 502 033 6



Art. Nr.	EAN 4049002	Bezeichnung	Kapazität Ø mm	↔ mm	⚖ g	📦
502 037 6	091940	Rohrschere ECO für Kunststoff-Verbundrohre mit geradem Messer	12-25	185	200	1
502 033 6	133992	Rohrschere ECO für Kunststoff-Verbundrohre mit Dreiecksmesser	12-25	185	200	1
502 021 0 0	007866	Ersatzmesser (Rechteckform)			25	1
502 011 0 0	121043	Ersatzmesser (Dreieckform)			25	1

Verformungsarm und gratfrei
schneiden



Art. Nr. 502 026 6



Schneiden des Schutzrohres



Schneiden von Aluminium-Verbundrohr



Kalibrieren und Anphasen der Verbundrohren

Kombischere für Kunststoff und Verbundrohre

- zum exakten, rechtwinkligen Schneiden von Aluminium-Verbund- und Kunststoffrohren in einem Durchmesserbereich von 12 bis 26 mm
- saubere, glatte und gratfreie Schnittflächen
- sicheres Schneiden von Riffelschutzrohr auf dem Außendurchmesser, ohne Beschädigung des innenliegenden Leitungsrohres
- problemloses Schneiden des Schutzrohres auch im Montagezustand durch kurze Schneidwege (90°)
- Möglichkeit zum Anbringen eines Kalibrierdorns z.B. für Geberitrohre Ø 11,5 und 15 mm
- erhältlich mit Rechteck- oder Dreieckmesser
- austauschbare Messer
- auch ohne Schutzrohrschneider erhältlich
- ergonomisch geformte Zwei-Komponenten-Griffe



Art. Nr. 502 026 6



Art. Nr. 502 011 6



Art. Nr. 502 031 6



Schneiden mit der Kombischere-exakter Schnitt ohne Deformierung des Rohres

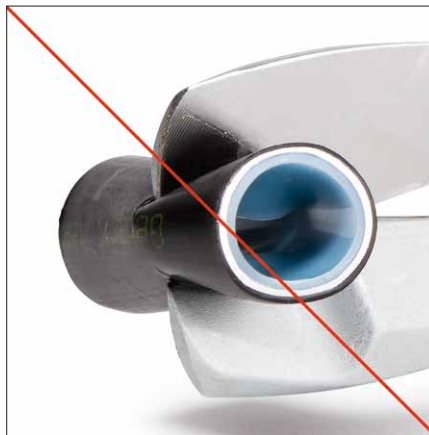

Schneiden mit herkömmlichen Scheren - hoher Kraftaufwand, hohe Verformung des Rohres

Art. Nr.	EAN 4049002	Bezeichnung	Kapazität Verbundrohr Ø mm	Kapazität Schutzrohr Ø mm	↔ mm	⚖ g	📦
502 026 6	017513	Kombischere für Kunststoff- und Verbundrohre mit Rechteckmesser, mit Kalibrierdorn	12-26	18-35	210	421	1
502 030 6	015908	Kombischere für Kunststoff- und Verbundrohre mit Rechteckmesser, ohne Kalibrierdorn	12-26	18-35	210	378	1
502 031 6	017520	Kombischere für Kunststoff- und Verbundrohre mit Rechteckmesser, ohne Kalibrierdorn, ohne Schutzrohrschneider	12-26		195	327	1
502 011 6	112669	Kombischere für Kunststoff- und Verbundrohre mit Dreieckmesser, ohne Kalibrierdorn	12-26	18-35	210	378	1
502 021 0 0	007866	Ersatzmesser (Rechteckform)				25	1
502 011 0 0	121043	Ersatzmesser (Dreieckform)				25	1
502 122 0 0	153358	Ersatzmesserblock für Schutzrohr				7	1
502 023 3 0	007880	Kalibrierdorn für Rohre Ø 11,5 und 15 mm				10	1

Rohrschneider für Verbund- und Kunststoffrohre

- zum Schneiden von Verbund- und Kunststoffrohren bis \varnothing 26 mm
- frei drehbares Schneidrad für reibungsarmes Drehen des Rohrs beim Schneiden
- müheloses Eindringen des Schneidrads bei minimierter Verformung des Rohrs
- bis zu 60 % geringerer Kraftaufwand gegenüber Rohrschneidern mit feststehendem Messer
- auch für Verbundrohre mit erhöhter Aluminiumschichtdicke (etwa Geberit Mepla)
- breite Kunststoff-Formauflagen ermöglichen perfekt rechteckige Abschnitte
- sehr kurze Korrekturabschnitte möglich
- ergonomisch geformte Zwei-Komponenten-Griffe



Art. Nr. 502 1008 6



gerade und saubere Schnitte ohne Verformung



Rohre und Schläuche rechteckig schneiden

Art. Nr.	EAN 4049002	Bezeichnung	Kapazität Ø mm	↔ mm	⚖ g	📦
502 1008 6	070228	Rohrschneider für Verbund- und Kunststoffrohre	26	210	385	1
502 121 0 0	102448	Ersatzrundsäbner	26	64	28	1

Ratschenschere 40

- für Aluminium-Verbund- und Kunststoffrohr \varnothing 26–40 mm
- exakter, gratfreier Schnitt durch automatische Anpassung der Rohrabstützung
- Arbeiten nach dem Ratschenprinzip
- hoher Sicherheitsstandard
- ergonomisch geformte Zwei-Komponenten-Griffe



Art. Nr. 502 040 6



Vermeidung von Leerhüben durch automatische Messerzustellung auf den jeweiligen Rohrdurchmesser

Art. Nr.	EAN 4049002	Bezeichnung	Kapazität \varnothing mm	\leftrightarrow mm	 g	
502 040 6	018374	Ratschenschere 40	26–40	210	566	1
502 040 0 0	022999	Ersatzmesser			92	1

Rohrschneid- und Ausklinkwerkzeuge

Einfach und exakt
ausklinken



Art. Nr. 503 002 3



Mögliche Ausklinkprofile

Auslinkzangen

- zum Ausklinken von Aussparungen aus Kunststoffgehäusen für die Elektro- und Sanitärinstallation
- leichter ziehender Schnitt (Scherenprinzip)
- saubere Schnittkanten, exaktes Schneiden der Gummilippe an der Sockelleiste
- unterschiedliche Schnittformen und Griffängen
- Zange öffnet selbsttätig
- Schneidkopf aus Spezialwerkzeugstahl
- Oberfläche brüniert
- ergonomisch geformte Zwei-Komponenten-Griffe



Art. Nr. 503 002 3



Art. Nr. 503 102 3



Ausklinken von Aussparungen aus Dehnungsfugenprofilen

Art. Nr.	EAN 4049002	Bezeichnung	Schnittform	Schnittbreite a in mm	Schnitttiefe b in mm	↔ mm	⚖ g	📦
503 002 3	013133	Auslinkzange 16		16	32	190	377	1
503 001 3	013119	Auslinkzange 20		20	29	185	395	1
503 003 3	015915	Auslinkzange 26 mit Tiefenanschlag		26	15	180	412	1
503 102 3	017537	Auslinkzange mit spezieller Schneidengeometrie zum Ausklinken von Aussparungen aus Dehnungsfugenprofilen		16	32	190	420	1
503 103 3	017544	Auslinkzange mit spezieller Schneidengeometrie zum Ausklinken von Aussparungen aus Dehnungsfugenprofilen		26	26	180	420	1

Ausklinkzangen

- zum Ausklinken von Aussparungen aus Kunststoffgehäusen für die Elektro- und Sanitärinstallation
- leichter ziehender Schnitt (Scherenprinzip)
- saubere Schnittkanten, exaktes Schneiden der Gummilippe an der Sockelleiste
- unterschiedliche Schnittformen und Griffängen
- Zange öffnet selbsttätig
- Schneidkopf aus Spezialwerkzeugstahl
- Oberfläche brüniert



Art. Nr. 503 001 39



Art. Nr.	EAN 4049002	Bezeichnung	Schnittform	Schnittbreite a in mm	Schnitttiefe b in mm	↔ mm	⚖ g	📦
503 002 39	016127	Ausklinkzange 16L		16	32	250	429	1
503 001 39	016110	Ausklinkzange 20L		20	29	245	439	1
503 003 39	016134	Ausklinkzange 26L mit Tiefenanschlag		26	15	240	420	1

Auslinkzange für Gummidichtungen

- Auslinkzange zum Auslinken von Gummidichtungen für Glasfassadenbauelemente
- leichter ziehender Schnitt (Scherenprinzip)
- saubere Schnittkanten, exaktes Schneiden
- Zange öffnet selbsttätig
- Schneidkopf aus Spezialwerkzeugstahl
- Oberfläche brüniert
- ergonomisch geformte Zwei-Komponenten-Griffe



Art. Nr. 503 022 3



Art. Nr.	EAN 4049002	Bezeichnung	Schnittform	Schnittbreite a in mm	Schnittiefe b in mm	↔ mm	⚖ g	📦
503 021 3	017551	Auslinkzange für Gummidichtungen		51	15	200	625	1
503 022 3	017568	Auslinkzange für Gummidichtungen		61	15	200	660	1

Ausklinkzange für Verdrahtungskanäle

- Spezialzange zum Ausklinken von Stegen aus Verdrahtungskanälen
- Schnittlänge mit einem Schnitt bis 80 mm
- Schnittbreite 24 mm
- sauberer, gratfreier Schnitt bis zum Kanalboden
- Matrize mit integriertem Auswerfer der Abschnitte



Art. Nr. 503 618 3

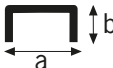

Art. Nr.	EAN 4049002	Bezeichnung	Schnittform	Schnittbreite a in mm	Schnitttiefe b in mm	↔ mm	⚖ g	📦
503 618 3	026188	Ausklinkzange für Verdrahtungskanäle Schnitttiefe variabel bis max. 80 mm		24	80	260	700	1

Pelikanschere

- zum gratfreien Schneiden von Kunststoffplatten, Sockelleisten und Kabelkanälen
- sehr gute Schneidwirkung auch an der Scherenspitze
- gleichbleibende Handkraft über die gesamte Schneidenlänge durch optimale Hebelübersetzung
- in zwei Ausführungen mit Schnittlängen von 60 mm und 110 mm erhältlich
- Schere mit Schnittlänge 110 mm mit Auflage für Gehrungsschnitte erhältlich



Art. Nr. 502 060 3



Art. Nr. 502 111 3



Art. Nr.	EAN 4049002	Bezeichnung	Schnittlänge mm	↔ mm	⚖ g	📦
502 060 3	023361	Pelikanschere	60	220	489	1
502 110 3	023378	Pelikanschere	110	280	590	1
502 111 3	025358	Pelikanschere mit Auflage für Platten und Kanäle	110	280	767	1
502 060 0 0	023385	Ersatzmesser	60		26	1
502 110 0 0	023392	Ersatzmesser	110		43	1
502 111 0 0	026164	Ersatzauflage	110		100	1





Rohrzangen

Rohrzangen

Schnell, präzise und kraftvoll
zupacken

patented



Art. Nr. 1302 015 2

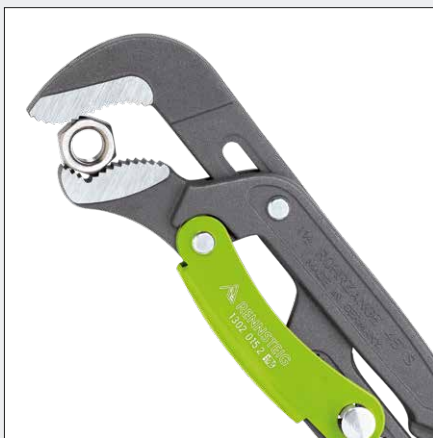

Passgenaue Einstellung direkt am Werkstück



Schnelle und präzise Verstellung per Knopfdruck



Sichere Anpassung auf gesamten Arbeitsbereich

Rohrzange S-Maul mit Schnellverstellung

- zeitsparende, präzise Einstellung der Öffnungsweite per Knopfdruck direkt am Werkstück
- aus Chrom-Vanadium-Stahl, geschmiedet und vergütet
- 45° abgewinkeltes Zangenmaul „S“-Form, Form C
- Zangenspiegel geschliffen
- gegen die Drehrichtung versetzte Verzahnung
- kein unbeabsichtigtes Verstellen der Zangenschenkel
- Vermeidung von Quetschungen durch Klemmschutz
- selbstklemmend auch unter höchster Belastung
- hohe Kraftübertragung durch vollvergütete Zangenschenkel
- hohe Verschleißfestigkeit durch zusätzlich gehärtete Verzahnung
- zweifarbig pulverlackiert, Griffe mit Kunststoff überzogen



Art. Nr. 1302 010 2







Art. Nr. 1302 015 2

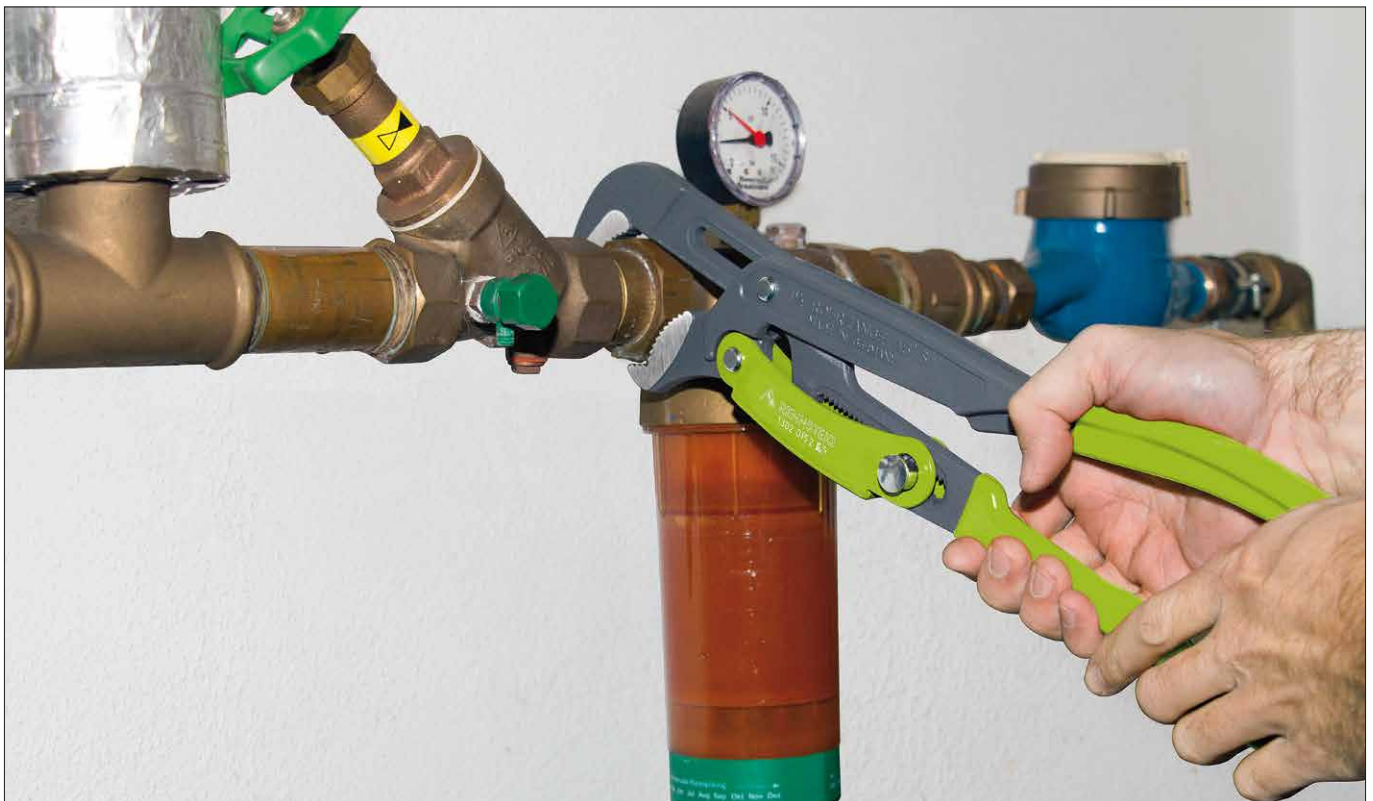

Art. Nr. 1302 020 2



Kraftsparendes Arbeiten durch Selbstklemmung

Art. Nr.	EAN 4049002	Größe Zoll	Griffe	 mm	 mm	 g		 DIN 5234
1302 010 2	099830	1	Griffe mit Kunststoff überzogen	0-42	325	930	1	•
1302 015 2	099847	1 1/2	Griffe mit Kunststoff überzogen	0-60	425	1.560	1	•
1302 020 2	104237	2	Griffe mit Kunststoff überzogen	0-70	560	2.400	1	•

Rohrzangen

Eckrohrzange, Zangenmaul „S“-Form

- aus Chrom-Vanadium-Stahl, geschmiedet und vergütet
- 45° abgewinkeltes Zangenmaul „S“-Form, Form C
- Zangenspiegel geschliffen
- gegen die Drehrichtung versetzte Verzahnung
- Vermeidung von Quetschungen durch Klemmschutz
- hohe Kraftübertragung durch vollvergütete Zangenschenkel
- selbstklemmend auch unter höchster Belastung
- hohe Verschleißfestigkeit durch zusätzlich gehärtete Verzahnung
- präzise Einstellung der Öffnungsweite mit unverlierbarer Einstellmutter
- zweifarbig pulverlackiert



Art. Nr. 131 010 2







Art. Nr. 131 015 2

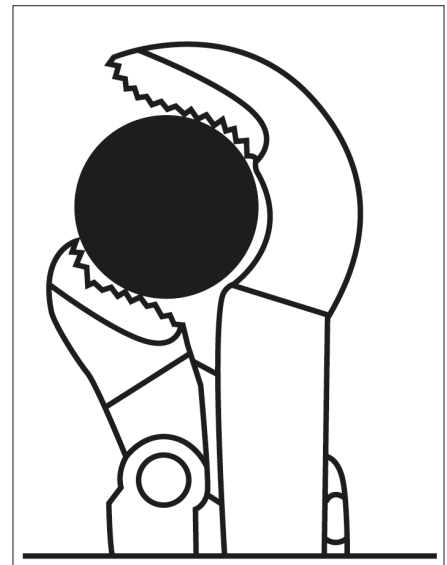
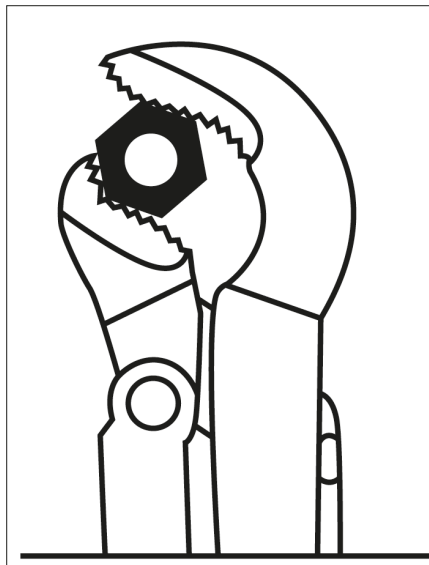
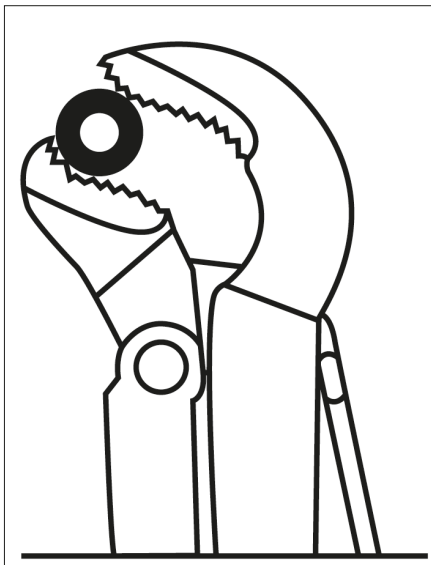

Art. Nr. 131 020 2



Art. Nr.	EAN 4049002	Größe Zoll	Griffe	 mm	 mm	 g		 DIN 5234
131 005 2	000218	1/2		0-35	265	500	1	•
131 010 2	000232	1		0-42	315	871	1	•
131 015 2	000256	1 1/2		0-60	420	1.610	1	•
131 020 2	000270	2		0-70	530	2.770	1	•
131 030 2	000294	3		10-110	680	4.330	1	•

RENNSTEIG Rohrzangen mit Selbstklemm-Effekt

- Andrücken der Zange an das Werkstück
- es genügt, Kraft nur auf den oberen Schenkel aufzubringen
- festes Zusammendrücken der Griffe ist nicht erforderlich
- Lösen der Zange vom Werkstück durch leichten Zug am oberen Schenkel



von kleiner bis großer Greifweite – RENNSTEIG-Rohrzangen für verschiedenste Anforderungen

Rohrzangen





Eckrohrzange, Zangenmaul 45°

- aus Chrom-Vanadium-Stahl, geschmiedet und vergütet
- 45° abgewinkeltes Zangenmaul, Form B
- Zangenspiegel geschliffen
- gegen die Drehrichtung versetzte Verzahnung
- Vermeidung von Quetschungen durch Klemmschutz
- hohe Kraftübertragung durch vollvergütete Zangenschenkel
- selbstklemmend auch unter höchster Belastung
- hohe Verschleißfestigkeit durch zusätzlich gehärtete Verzahnung
- präzise Einstellung der Öffnungsweite mit unverlierbarer Einstellmutter
- zweifarbig pulverlackiert

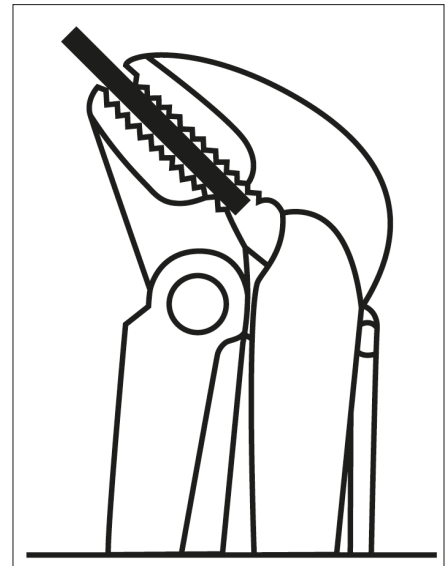
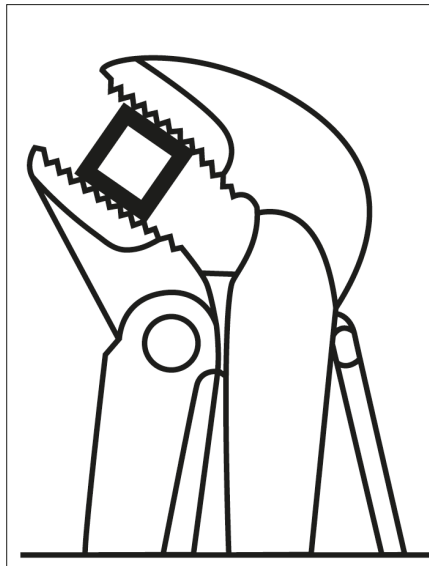
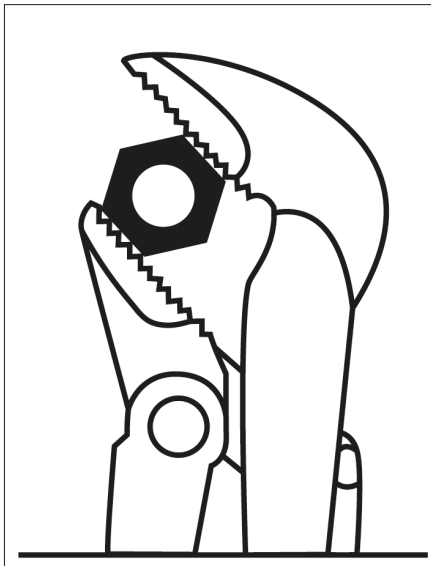

Art. Nr. 121 010 2



Art. Nr.	EAN 4049002	Größe Zoll	Griffe	 mm	 mm	 g		 DIN 5234
121 005 2	000119	1/2		0-35	265	479	1	•
121 010 2	000133	1		0-42	310	843	1	•
121 015 2	000157	1 1/2		0-60	410	1.506	1	•
121 020 2	000171	2		0-70	570	2.634	1	•
121 030 2	000195	3		25-110	695	4.277	1	•





Rohrzange, Zangenmaul 90°

- aus Chrom-Vanadium-Stahl, geschmiedet und vergütet
- 90° abgewinkeltes Zangenmaul, Form A
- Zangenspiegel geschliffen
- gegen die Drehrichtung versetzte Verzahnung
- Vermeidung von Quetschungen durch Klemmschutz
- hohe Kraftübertragung durch vollvergütete Zangenschenkel
- selbstklemmend auch unter höchster Belastung
- hohe Verschleißfestigkeit durch zusätzlich gehärtete Verzahnung
- präzise Einstellung der Öffnungsweite mit unverlierbarer Einstellmutter
- zweifarbig pulverlackiert

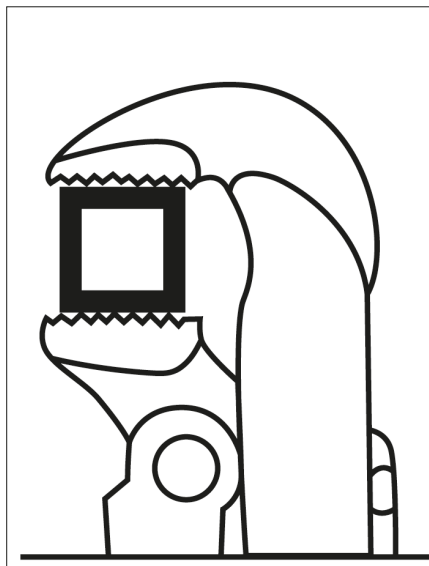
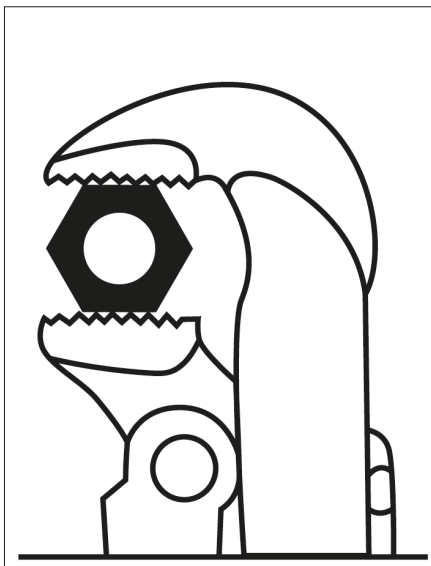

Art. Nr. 111 010 2



Art. Nr.	EAN 4049002	Größe Zoll	Griffe	 mm	 mm	 g		 DIN 5234
111 010 2	000010	1		0-42	305	829	1	•
111 015 2	000034	1 1/2		0-60	405	1.471	1	•
111 020 2	000058	2		0-70	560	2.610	1	•
111 030 2	000072	3		10-105	650	3.380	1	•
111 040 2	000096	4		10-130	750	4.920	1	•





Sicherungsringwerkzeuge

Sicherungsringwerkzeuge

Sicherungsringe gefahrlos
und komfortabel montieren
und demontieren



Art. Nr. 783 000 61



Wechselbare Spitzenpaare für Innen- und Außenringe



Maschinell zu betätigen



Von Hand zu betätigen

Sicherungsringwerkzeug SRW 1000

- universell einsetzbar für Sicherungsringe von \varnothing 400–1000 mm
- Anwendungsbereiche überall dort, wo mit großen Wellen und Lagern sehr hohe Kräfte und Drehmomente übertragen werden
- sicheres Öffnen / Schließen der Ringe und Halten durch selbsthemmenden Präzisions-Spindeltrieb
- sicherer Halt des Ringes durch kurze, direkte Aufnahmen
- hochfeste, vergütete Spitzen
- maximale Öffnungsweite 260 mm
- Bedienung wahlweise mit Innensechskantschlüssel, Ratschenschlüssel oder Akku-Schrauber
- wechselbare Spitzenpaare für unterschiedliche Durchmesserbereiche
- Abweichende Spitzendurchmesser auf Anfrage



Art. Nr. 783 000 61



Lieferung im Koffer inklusive Spitzenpaare (6mm, 9mm), Inbusschlüssel und Bit

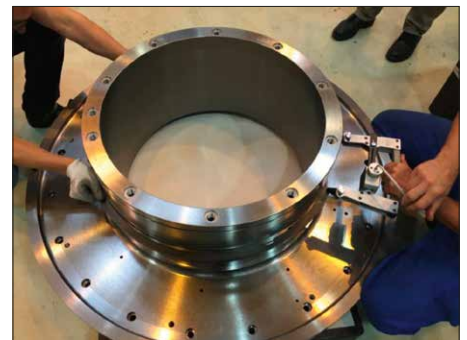

Ein Werkzeug für große Innen- und Außenringe

Art. Nr.	EAN 4049002	Beschreibung	↔ mm	⚖ g	📦
783 000 61	091704	Sicherungsringwerkzeug SRW 1000 im Kunststoffkoffer mit Spitzenpaar \varnothing 6 und 9 mm, Innensechskantschlüssel 6 mm, Bit 6 / 1/4"	300	3.240	1
783 006 3 0	091711	Ersatzspitzenpaar Durchmesser 6 mm für Ringe bis 690 mm	60	181	1
783 009 3 0	091728	Ersatzspitzenpaar Durchmesser 9 mm für Ringe ab 700 mm (DIN)	60	198	1



Sicherungsringzange für Innenringe

- zur Montage und Demontage von Sicherungsringen in Bohrungen
- für große Sicherungsringe mit Ø 122–400 mm
- Zangenkörper aus hochwertigem Werkzeugstahl
- mit Ratschenfunktion zur Arretierung der Zangenposition
- mit lösbarem Sperrmechanismus
- abrutschhemmende, stabile Präzisionsspitzen für Innenringe (Bohrungen)
- auswechselbare Spitzen – vergütet, verzinkt
- langlebige schwarze Pulverlackierung



Art. Nr. 780 035 2



Art. Nr.	EAN 4049002	Bezeichnung	Größe	Spitze Ø mm	Form	für Bohrung Ø mm	↔ mm	⚖ g	📦
780 000	027079	Sicherungsringzange für Innenringe ohne Spitzen					548	1.700	1
780 035 2	020711	Sicherungsringzange für Innenringe	I5	3,5		122–300	570	1.750	1
780 035 5 0	020735	Ersatzspitzenpaar	I5	3,5		122–300		70	1
780 045 2	020728	Sicherungsringzange für Innenringe	I6	4,5		252–400	580	1.420	1
780 045 5 0	020742	Ersatzspitzenpaar	I6	4,5		252–400		70	1
780 135 2	020759	Sicherungsringzange für Innenringe	I51	3,5		122–300	590	1.420	1
780 135 5 0	020773	Ersatzspitzenpaar	I51	3,5		122–300		70	1
780 145 2	020766	Sicherungsringzange für Innenringe	I61	4,5		252–400	595	1.420	1
780 145 5 0	020780	Ersatzspitzenpaar	I61	4,5		252–400		70	1

Sicherungsringzange für Außenringe

- zur Montage und Demontage von Sicherungsringen auf Wellen
- für große Sicherungsringe mit Ø 122–400 mm
- Zangenkörper aus hochwertigem Werkzeugstahl
- mit Ratschenfunktion zur Arretierung der Zangenposition
- mit lösbarem Sperrmechanismus
- abrutschhemmende, stabile Präzisionsspitzen für Außenringe (Wellen)
- auswechselbare Spitzen – vergütet, verzinkt
- langlebige schwarze Pulverlackierung



Art. Nr. 782 035 2

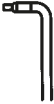

Art. Nr.	EAN 4049002	Bezeichnung	Größe	Spitze Ø mm	Form	für Wellen Ø mm	↔ mm	⚖ g	📦
782 000	027062	Sicherungsringzange für Außenringe ohne Spitzen					540	1.700	1
782 035 2	020797	Sicherungsringzange für Außenringe	A5	3,5		122–300	560	1.420	1
782 035 5 0	020810	Ersatzspitzenpaar	A5	3,5		122–300		70	1
782 045 2	020803	Sicherungsringzange für Außenringe	A6	4,5		252–400	570	1.420	1
782 045 5 0	020827	Ersatzspitzenpaar	A6	4,5		252–400		70	1
782 135 2	020834	Sicherungsringzange für Außenringe	A51	3,5		122–300	580	1.420	1
782 135 5 0	020858	Ersatzspitzenpaar	A51	3,5		122–300		70	1
782 145 2	020841	Sicherungsringzange für Außenringe	A61	4,5		252–400	585	1.420	1
782 145 5 0	020865	Ersatzspitzenpaar	A61	4,5		252–400		70	1



RENNSTEIG Hand-Tools

RENNSTEIG

RENNSTEIG

 **RENNSTEIG**
Solutions for professionals.

QUALITY TOOLS - MADE IN GERMANY



Verkaufshilfen

Verkaufsdisplays

- Display Nr. 1 – zur Präsentation von Meißeln in Verkaufsbereichen
- gefertigt aus farblosem Acryl
- bestückbar mit maximal 35 Werkzeugen
- für Werkzeuge aus 8-kant Material bis Ø 16 / 18 mm sowie flach-oval Material bis 26 x 13 mm
- ein Bestückungsbeispiel finden Sie in der Tabelle unten



Art. Nr. 429 101+429 101 1

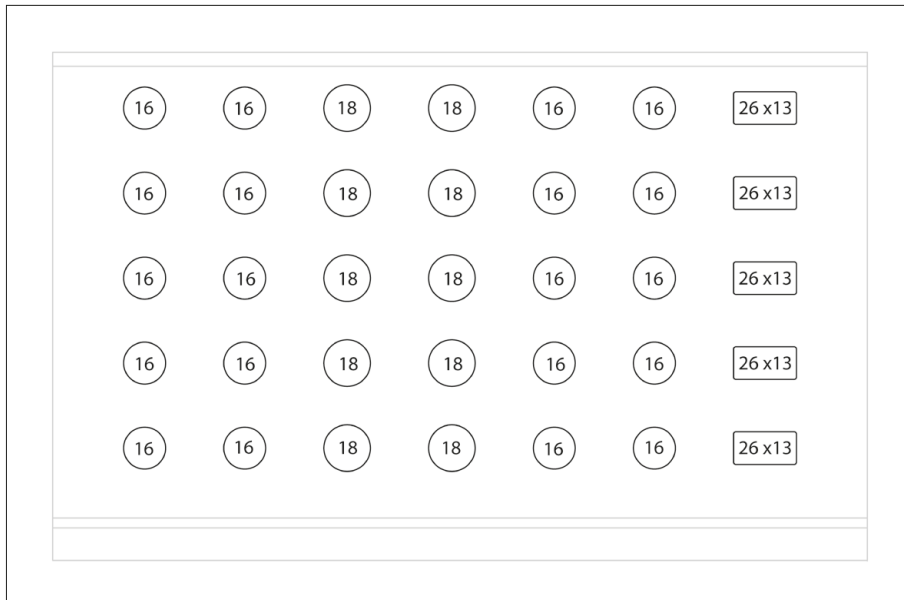

Art. Nr.	EAN 4049002	Beschreibung	↔ mm	⚖ g	📦
429 101	007996	Display Nr. 1, farbloses Acryl, ohne Bestückung	350	1.165	1
429 101 1	002281	Bestückung für Display Nr. 1: 5 Maurermeißel, 200 mm, Profil 8-kant 16 mm, Art. Nr. 350 200 1 5 Maurermeißel, 250 mm, Profil 8-kant 16 mm, Art. Nr. 350 250 1 5 Maurermeißel, 300 mm, Profil 8-kant 18 mm, Art. Nr. 350 300 1 5 Spitzmeißel, 300 mm, Profil 8-kant 18 mm, Art. Nr. 330 300 1 5 Spitzmeißel, 250 mm, Profil 8-kant 16 mm, Art. Nr. 330 250 1 5 Spitzmeißel, 200 mm, Profil 8-kant 16 mm, Art. Nr. 330 200 1 5 Fugenmeißel, 250 mm, Profil flach-oval 26 x 13 mm, Art. Nr. 385 060 1		16.000	1

Verkaufsdisplays

- Display Nr. 4 – zur Präsentation von Meißeln in Verkaufsbereichen
- gefertigt aus farblosem Acryl
- bestückbar mit maximal 40 Werkzeugen
- für Werkzeuge aus 8-kant Material bis Ø 10 / 16 / 18 mm sowie flach-oval Material bis 26 x 13 mm
- ein Bestückungsbeispiel finden Sie in der Tabelle unten



Art. Nr. 429 130+429 130 1

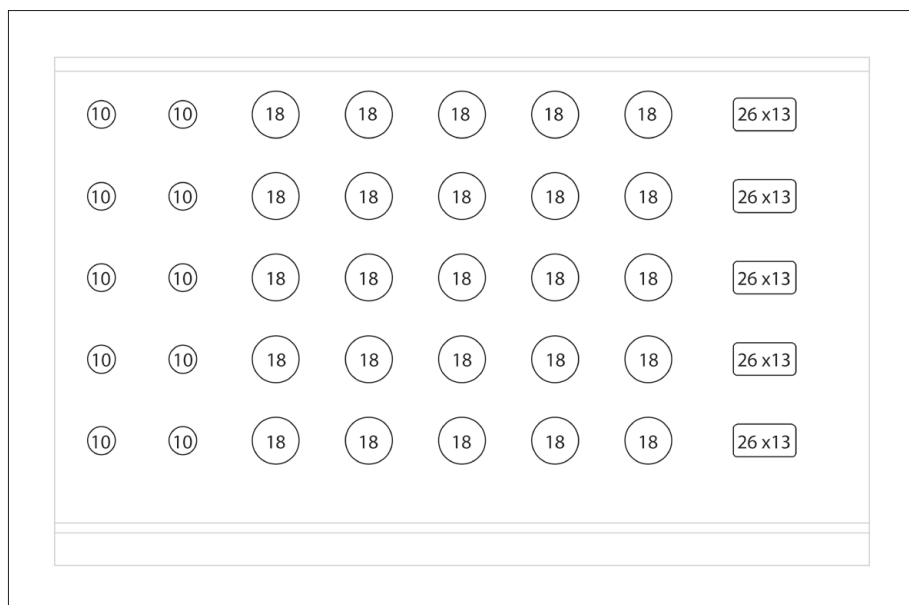

Art. Nr.	EAN 4049002	Beschreibung	↔ mm	⚖ g	📦
429 130	153891	Display Nr. 4, farbloses Acryl, ohne Bestückung	350	1.165	1
429 130 1	153907	Bestückung für Display Nr. 4: 5 Elektrikermeißel, 200 mm, Profil 8-kant 10 mm, Art. Nr. 361 202 1 5 Elektrikermeißel, 250 mm, Profil 8-kant 10 mm, Art. Nr. 361 252 1 5 Maurermeißel, 250 mm, Profil 8-kant 16 mm, Art. Nr. 350 250 1 5 Maurermeißel, 300 mm, Profil 8-kant 16 mm, Art. Nr. 350 300 19 5 Maurermeißel, 350 mm, Profil 8-kant 18 mm, Art. Nr. 350 350 1 5 Spitzmeißel, 300 mm, Profil 8-kant 16 mm, Art. Nr. 330 300 19 5 Spitzmeißel, 250 mm, Profil 8-kant 16 mm, Art. Nr. 330 250 1 5 Fugenmeißel, 250 mm, Profil flach-oval 26 x 13 mm, Art. Nr. 385 070 1		33.800	1

Verkaufsdisplays

- Display Nr. 2 – zur Präsentation von Werkzeugen für Bau, Montage und Handwerk in Verkaufsbereichen
- gefertigt aus farblosem Acryl
- bestückbar mit maximal 90 Werkzeugen
- für Werkzeuge aus 8-kant Material sowie flach-oval Material (max. Abmessungen siehe Grafik)
- ein Bestückungsbeispiel finden Sie in der Tabelle unten



Art. Nr. 429 201+429 201 0

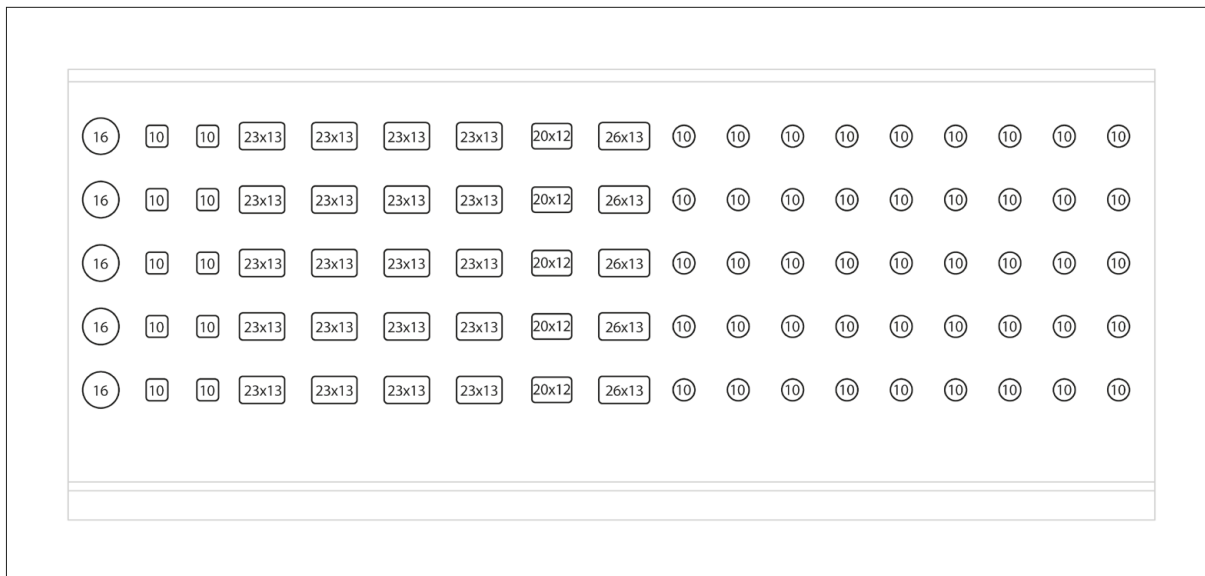

Art. Nr.	EAN 4049002	Beschreibung	↔ mm	⚖ g	📦
429 201	008009	Display Nr. 2, farbloses Acryl, ohne Bestückung	600	2.000	1
429 201 0	002298	Bestückung für Display Nr. 2: 5 Spitzmeißel, 250 mm, Profil 8-kant 16 mm, Art. Nr. 330 250 0 5 Elektrikermeißel, 200 mm, Profil 8-kant 10 mm, Art. Nr. 361 202 0 5 Elektrikermeißel, 250 mm, Profil 8-kant 10 mm, Art. Nr. 361 252 0 5 Flachmeißel, 200 mm, Profil flach-oval 23 x 13 mm, Art. Nr. 310 200 0 5 Flachmeißel, 250 mm, Profil flach-oval 23 x 13 mm, Art. Nr. 310 250 0 5 Flachmeißel, 300 mm, Profil flach-oval 23 x 13 mm, Art. Nr. 310 300 0 5 Kreuzmeißel, 250 mm, Profil flach-oval 23 x 13 mm, Art. Nr. 320 250 0 5 Kreuzmeißel, 200 mm, Profil flach-oval 20 x 12 mm, Art. Nr. 320 200 0 5 Fugenmeißel, 250 mm, Profil flach-oval 26 x 13 mm, Art. Nr. 385 060 0 5 Splintentreiber, 150 mm, Profil 8-kant 10 mm, Ø Spitze 2 mm, Art. Nr. 450 002 0 5 Splintentreiber, 150 mm, Profil 8-kant 10 mm, Ø Spitze 3 mm, Art. Nr. 450 003 0 5 Splintentreiber, 150 mm, Profil 8-kant 10 mm, Ø Spitze 4 mm, Art. Nr. 450 004 0 5 Splintentreiber, 150 mm, Profil 8-kant 10 mm, Ø Spitze 5 mm, Art. Nr. 450 005 0 5 Durchtreiber, 120 mm, Profil 8-kant 10 mm, Ø Spitze 2 mm, Art. Nr. 440 002 0 5 Durchtreiber, 120 mm, Profil 8-kant 10 mm, Ø Spitze 3 mm, Art. Nr. 440 003 0 5 Durchtreiber, 120 mm, Profil 8-kant 10 mm, Ø Spitze 4 mm, Art. Nr. 440 004 0 5 Durchtreiber, 120 mm, Profil 8-kant 10 mm, Ø Spitze 5 mm, Art. Nr. 440 005 0 5 Körner, 120 mm, Profil 8-kant 10 mm, Ø Spitze 4 mm, Art. Nr. 430 120 0		20.560	1

VerkaufsdDisplays

- Display Nr. 3 – zur Präsentation von Werkzeugen für Industrie und Handwerk in Verkaufsbereichen
- gefertigt aus farblosem Acryl
- bestückbar mit maximal 84 Werkzeugen
- für Werkzeuge aus 8-kant Material sowie flach-oval Material (max. Abmessungen siehe Grafik)
- kann auch mit Werkzeugsätzen im Kunststoffhalter ergänzt werden
- ein Bestückungsbeispiel finden Sie in der Tabelle unten

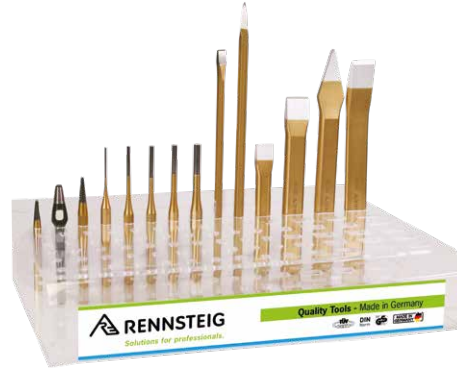

Art. Nr. 429 110+429 110 0

Art. Nr. 419 110 mit individueller Bestückung

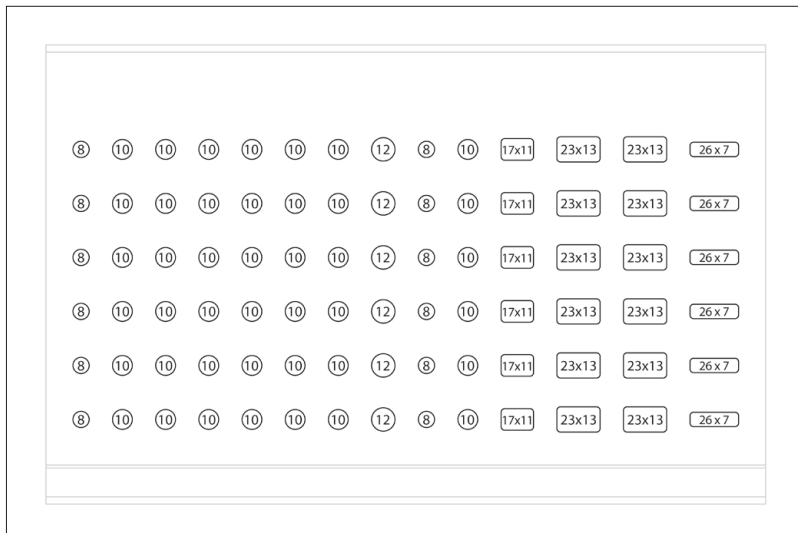

Art. Nr.	EAN 4049002	Beschreibung	↔ mm	⚖ g	📦
429 110	028977	Display Nr. 3, farbloses Acryl, ohne Bestückung	400	1.500	1
429 110 0	028984	Bestückung für Display Nr. 3: 6 Körner, 100 mm, Profil 8-kant 8 mm, Ø Spitze 3 mm, Art. Nr. 430 100 0 6 Körner, 120 mm, Profil 8-kant 10 mm, Ø Spitze 4 mm, Art. Nr. 430 120 0 6 Splintentreiber, 150 mm, Profil 8-kant 10 mm, Ø Spitze 2 mm, Art. Nr. 450 002 0 6 Splintentreiber, 150 mm, Profil 8-kant 10 mm, Ø Spitze 3 mm, Art. Nr. 450 003 0 6 Splintentreiber, 150 mm, Profil 8-kant 10 mm, Ø Spitze 4 mm, Art. Nr. 450 004 0 6 Splintentreiber, 150 mm, Profil 8-kant 10 mm, Ø Spitze 5 mm, Art. Nr. 450 005 0 6 Splintentreiber, 150 mm, Profil 8-kant 10 mm, Ø Spitze 6 mm, Art. Nr. 450 006 0 6 Splintentreiber, 150 mm, Profil 8-kant 12 mm, Ø Spitze 8 mm, Art. Nr. 450 008 0 6 Elektrikermeißel, 250 mm, Profil 8-kant 8 mm, Art. Nr. 360 252 0 6 Elektrikermeißel, 250 mm, Profil 8-kant 10 mm, Art. Nr. 361 252 0 6 Flachmeißel, 150 mm, Profil flach-oval 17 x 11 mm, Art. Nr. 310 150 0 6 Flachmeißel, 200 mm, Profil flach-oval 23 x 13 mm, Art. Nr. 310 200 0 6 Flachmeißel, 250 mm, Profil flach-oval 23 x 13 mm, Art. Nr. 310 250 0 6 Schlitzmeißel, 240 mm, Profil flach-oval 26 x 7 mm, Art. Nr. 380 240 0 1 Durchtreibersatz im Kunststoffhalter, Art. Nr. 424 120 0 1 Werkzeugsatz im Kunststoffhalter, Art. Nr. 421 000 0 3 Splintentreibersatz im Kunststoffhalter, Art. Nr. 425 170 0		16.120	1

Index Artikelnummer

103 220 2	113	140 036 0	110	212 25000 SB	68	312 125 0	51	340 300 1 SB	36	361 305 0	44
104 220 4	113	140 036 0 SB	113	212 25001	67	312 125 0 SB	51	340 350 0	35	361 305 0 SB	44
105 220 4	113	140 037 0	110	212 25001 SB	68	312 125 1	51	340 350 0 SB	36	361 305 1	44
111 010 2	137	140 037 0 SB	113	212 25002	67	312 125 1 SB	51	340 350 1	35	361 305 1 SB	44
111 015 2	137	140 038 0	110	212 25003	67	312 150 0	51	340 350 1 SB	36	361 306 0	44
111 020 2	137	140 038 0 SB	113	212 25003 SB	68	312 150 0 SB	51	340 400 0	35	361 306 1	44
111 030 2	137	140 039 0	110	212 25005	67	312 150 1	51	340 400 0 SB	36	362 202 0	42
111 040 2	137	140 039 0 SB	113	212 25005 SB	68	312 150 1 SB	51	340 400 1	35	362 202 1	42
121 005 2	136	140 040 0	110	212 25009	67	320 100 0	52	340 400 1 SB	36	362 202 1 SB	43
121 010 2	136	140 040 0 SB	113	212 25009 SB	68	320 100 0 SB	53	340 500 0	35	362 252 0	42
121 015 2	136	140 041 0	110	212 25014	67	320 100 1	52	340 500 0 SB	36	362 252 0 SB	43
121 020 2	136	140 041 0 SB	113	212 25014 SB	68	320 100 1 SB	53	340 500 1	35	362 252 1	42
121 030 2	136	140 042 0	110	212 25015	67	320 125 0	52	340 500 1 SB	36	362 252 1 SB	43
1302 010 2	133	140 042 0 SB	113	212 25020	67	320 125 0 SB	53	340 600 2	35	362 302 0	42
1302 015 2	133	140 043 0	110	212 25020 SB	68	320 125 1	52	341 300 0	35	362 302 0 SB	43
1302 020 2	133	140 043 0 SB	113	212 25021	67	320 125 1 SB	53	341 300 1	35	362 302 1	42
131 005 2	134	140 044 0	110	212 25021 SB	68	320 150 0	52	341 350 0	35	362 302 1 SB	43
131 010 2	134	140 044 0 SB	113	271 1000 2	83	320 150 0 SB	53	341 350 1	35	366 250 0	45
131 015 2	134	140 045 0	110	271 400 2	83	320 150 1	52	350 200 0	37	366 250 1	45
131 020 2	134	140 045 0 SB	113	271 500 2	83	320 150 1 SB	53	350 200 0 SB	38	367 250 0	45
131 030 2	134	140 046 0	110	271 600 2	83	320 175 0	52	350 200 1	37	367 250 1	45
140 002 0	109	140 046 0 SB	113	271 700 2	83	320 175 0 SB	53	350 200 1 SB	38	370 100 0	46
140 002 0 SB	112	140 047 0	110	271 800 2	83	320 175 1	52	350 250 0	37	370 100 0 SB	46
140 003 0	109	140 047 0 SB	113	2722 270 2	84	320 175 1 SB	53	350 250 0 SB	38	370 100 1	46
140 003 0 SB	112	140 048 0	110	273 400 2	84	320 200 0	52	350 250 1	37	370 100 1 SB	46
140 004 0	109	140 048 0 SB	113	273 500 2	84	320 200 1	52	350 250 1 SB	38	370 125 0	46
140 004 0 SB	112	140 049 0	110	273 600 2	84	320 200 1 SB	53	350 300 0	37	370 125 0 SB	46
140 005 0	109	140 049 0 SB	113	275 1000 2	82	320 250 0	52	350 300 0 SB	38	370 125 1	46
140 005 0 SB	112	140 050 0	110	275 600 2	82	320 250 0 SB	53	350 300 09	37	370 125 1 SB	46
140 006 0	109	140 050 0 SB	113	275 800 2	82	320 250 1	52	350 300 09 SB	38	371 100 0	46
140 006 0 SB	112	140 055 0	110	276 1000 2	82	320 250 1 SB	53	350 300 1	37	371 100 0 SB	46
140 007 0	109	140 060 0	110	276 400 2	82	320 300 0	52	350 300 1 SB	38	371 100 1	46
140 007 0 SB	112	140 065 0	110	276 500 2	82	320 300 0 SB	53	350 300 19	37	371 100 1 SB	46
140 008 0	109	140 070 0	110	276 600 2	82	320 300 1	52	350 350 0	37	371 125 0	46
140 008 0 SB	112	140 075 0	110	276 800 2	82	321 250 0	52	350 350 1	37	371 125 0 SB	46
140 009 0	109	140 900 0	111	278 010 2	94	321 250 1	52	350 350 1 SB	38	371 125 1	46
140 009 0 SB	112	140 901 0	111	278 012 2	94	321 300 0	52	350 400 0	38	371 125 1 SB	46
140 010 0	109	140 902 0	111	278 014 2	94	321 300 1	52	350 400 0 SB	38	380 240 0	48
140 010 0 SB	112	210 00090	73	278 016 2	94	322 125 0	53	350 400 09	38	380 240 0 SB	48
140 011 0	109	210 00091	73	278 020 2	94	322 125 0 SB	53	350 400 1	38	380 240 1	48
140 011 0 SB	112	210 18511	73	278 026 2	94	322 125 1	53	350 400 1 SB	38	380 240 1 SB	48
140 012 0	109	210 28000	70	279 300 1	84	322 125 1 SB	53	350 400 19	38	380 240-1 1	48
140 012 0 SB	112	210 28000 SB	72	310 100 0	50	330 200 0	40	350 500 0	38	380 241 0	49
140 013 0	109	210 28001	70	310 100 0 SB	51	330 200 0 SB	41	350 500 1	38	380 241 0 SB	49
140 013 0 SB	112	210 28001 SB	72	310 100 1	50	330 200 1	40	350 500 1 SB	38	380 241 1	49
140 014 0	109	210 30004	70	310 100 1 SB	51	330 200 1 SB	41	350 600 2	38	380 241 1 SB	49
140 014 0 SB	112	210 30004 SB	72	310 125 0	50	330 250 0	40	350 800 2	38	381 240 0	48
140 015 0	109	210 30005	70	310 125 0 SB	51	330 250 0 SB	41	351 250 0	37	381 240 1	48
140 015 0 SB	112	210 30005 SB	72	310 125 1	50	330 250 1	40	351 250 1	37	381 241 0	49
140 016 0	109	210 30007	70	310 125 1 SB	51	330 250 1 SB	41	351 300 0	37	381 241 1	49
140 016 0 SB	112	210 30007 SB	72	310 150 0	50	330 300 0	40	351 300 1	37	382 240 0	47
140 017 0	109	210 30013	70	310 150 0 SB	51	330 300 0 SB	41	351 350 0	37	382 240 1	47
140 017 0 SB	112	210 30013 SB	72	310 150 1	50	330 300 09	40	351 350 1	37	382 300 0	47
140 018 0	109	210 30015	70	310 150 1 SB	51	330 300 09 SB	41	352 1000 2	38	382 300 1	47
140 018 0 SB	112	210 30015 SB	72	310 175 0	50	330 300 1	40	360 202 0	42	383 300 0	47
140 019 0	109	210 30017	70	310 175 0 SB	51	330 300 1 SB	41	360 202 0 SB	43	383 300 1	47
140 019 0 SB	112	210 30017 SB	72	310 175 1	50	330 300 19	40	360 202 1	42	385 050 0	39
140 020 0	109	210 30018	70	310 175 1 SB	51	330 350 0	40	360 202 1 SB	43	385 050 0 SB	39
140 020 0 SB	112	210 30018 SB	72	310 200 0	50	330 350 0 SB	41	360 252 0	42	385 050 1	39
140 021 0	110	210 30019	70	310 200 0 SB	51	330 350 1	40	360 252 0 SB	43	385 050 1 SB	39
140 021 0 SB	112	210 30019 SB	72	310 200 1	50	330 350 1 SB	41	360 252 1	42	385 060 0	39
140 022 0	110	210 35008	70	310 200 1 SB	51	330 400 0	40	360 252 1 SB	43	385 060 1	39
140 022 0 SB	112	210 35008 SB	72	310 250 0	50	330 400 0 SB	41	360 302 0	42	385 060 1 SB	39
140 023 0	110	210 38006	71	310 250 0 SB	51	330 400 09	40	360 302 0 SB	43	385 070 0	39
140 023 0 SB	112	210 38006 SB	72	310 250 1	50	330 400 1	40	360 302 1	42	385 070 0 SB	39
140 024 0	110	210 40000	71	310 250 1 SB	51	330 400 1 SB	41	360 302 1 SB	43	385 070 1	39
140 024 0 SB	112	210 40000 SB	72	310 300 0	50	330 400 19	40	361 202 0	42	385 070 1 SB	39
140 025 0	110	210 40001	71	310 300 0 SB	51	330 500 0	40	361 202 1	42	385 080 1	39
140 025 0 SB	112	210 40001 SB	72	310 300 1	50	330 500 1	40	361 202 1 SB	43	385 080 1 SB	39
140 026 0	110	210 40002	71	310 300 1 SB	51	330 600 2	40	361 203 0	42	386 050 1	39
140 026 0 SB	112	210 40002 SB	72	310 350 0	50	330 800 2	40	361 203 1	42	386 060 1	39
140 027 0	110	210 60000	71	310 350 0 SB	51	331 250 0	40	361 252 0	42	386 070 1	39
140 027 0 SB	112	210 60000 SB	72	310 350 1	50	331 250 1	40	361 252 0 SB	43	386 080 1	39
140 028 0	110	210 60001	71	310 350 1 SB	51	331 300 0	40	361 252 1	42	392 002 0	54
140 028 0 SB	112	210 60001 SB	72	310 400 0	50	331 300 1	40	361 252 1 SB	43	392 002 1	54
140 029 0	110	212 00090	69	310 400 0 SB	51	331 350 0	40	361 253 0	42	392 003 0	54
140 029 0 SB	112	212 00094	69	310 400 1	50	331 350 1	40	361 253 1	42	392 003 1	54
140 030 0	110	212 00096	69	310 400 1 SB	51	332 1000 2	40	361 255 0	44	392 004 0	54
140 030 0 SB	112	212 14000	66	310 500 0	50	340 200 0	35	361 255 0 SB	44	392 004 1	54
140 031 0	110	212 14000 SB	68	310 500 0 SB	51	340 200 0 SB	36	361 255 1	44	392 005 0	54
140 031 0 SB	112	212 14001	66	310 500 1	50	340 200 1	35	361 255 1 SB	44	392 005 1	54
140 032 0	110	212 14001 SB	68	310 500 1 SB	51	340 200 1 SB	36	361 256 0	44	392 006 0	54
140 032 0 SB	112	212 14020	66	310 600 2	50	340 250 0	35	361 256 1	44	392 006 1	54
140 033 0	110	212 14020 SB	68	311 250 0	50	340 250 0 SB	36	361 302 0	42	393 002 0	55
140 033 0 SB	112	212 17017	66	311 250 1	50	340 250 1	35	361 302 0 SB	43	393 003 0	55
140 034 0	110	212 17017 SB	68	311 300 0	50	340 250 1 SB	36	361 302 1	42	393 004 0	55
140 034 0 SB	112	212 17018	66	311 300 1	50	340 300 0	35	361 302 1 SB	43	393 005 0	55
140 035 0	110	212 17018 SB	68	311 350 0	50	340 300 0 SB	36	361 303 0	42	395 110	55
140 035 0 SB	112	212 25000	67	311 350 1	50	340 300 1	35	361 303 1	42	395 120	51

Index Artikelnummer

395 121	31	441 002 0	25	450 010 0	19	464 150 0	104	782 145 2	143
395 122	31	441 002 0 SB	25	450 010 0 SB	20	464 200 0	104	782 145 5 0	143
421 000 0	60	441 003 0	25	450 025 0	19	464 250 0	104	783 000 61	141
421 001 0	60	441 003 0 SB	25	450 025 0 SB	20	464 300 0	104	783 006 3 0	141
421 002 0	60	441 004 0	25	450 035 0	19	465 020 0	99	783 009 3 0	141
421 010 0 UES	59	441 004 0 SB	25	450 035 0 SB	20	465 020 0 0	99		
421 011 0 UES	59	441 005 0	25	450 045 0	19	465 025 0	99		
421 014 0 UES	59	441 005 0 SB	25	450 045 0 SB	20	465 025 0 0	99		
421 102 0	60	441 006 0	25	450 102 0	19	465 030 0	99		
424 120 0	26	441 006 0 SB	25	450 103 0	19	465 030 0 0	99		
424 130 0	26	441 007 0	25	450 104 0	19	465 115 1	100		
424 140 0	26	441 007 0 SB	25	450 105 0	19	465 120 1	100		
424 142 0	26	441 008 0	25	450 106 0	19	465 125 1	100		
425 150 0	21	441 008 0 SB	25	450 108 09	19	465 130 1	100		
425 152 0	21	441 009 0	25	451 010 0	19	466 150 0	103		
425 153 0	23	441 009 0 SB	25	451 012 0	19	466 175 0	102		
425 154 0	23	441 010 0	25	451 014 0	19	470 001 3	92		
425 160 0	21	441 010 0 SB	25	451 104 0	19	470 002 3	92		
425 170 0	21	443 009 0	25	451 104 0 SB	20	470 003 3	92		
425 500 6	21	443 009 0 SB	25	451 105 0	19	470 004 3	92		
425 500 6 RC	21	443 010 0	25	451 105 0 SB	20	470 005 3	92		
425 502 6	21	443 010 0 SB	25	451 106 0	19	470 006 3	92		
425 530 6	21	444 103 0	25	451 106 0 SB	20	470 007 3	92		
425 530 6 RC	21	444 108 0	25	451 108 0	19	470 008 3	92		
425 560 6	21	444 109 0	25	451 108 0 SB	20	470 900 3	93		
425 560 6 RC	21	444 110 0	25	451 110 0	19	470 901 3	93		
429 101	146	444 112 0	25	451 110 0 SB	20	470 902 3	93		
429 101 1	146	445 002 0	28	451 308 0	23	471 001 3	90		
429 110	149	445 003 0	28	451 310 0	23	471 002 3	90		
429 110 0	149	445 004 0	28	451 312 0	23	471 003 3	90		
429 130	147	445 005 0	28	451 314 0	23	471 004 3	90		
429 130 1	147	445 006 0	28	451 316 0	23	471 005 3	90		
429 201	148	445 007 0	28	452 002 6	18	471 006 3	90		
429 201 0	148	445 008 0	28	452 003 6	18	471 007 3	90		
430 100 0	15	445 009 0	28	452 003 6 RC	18	471 900 3	91		
430 100 0 SB	15	445 010 0	28	452 004 6	18	471 901 3	91		
430 120 0	15	445 100 0	28	452 004 6 RC	18	471 903 3	91		
430 120 0 SB	15	445 135 5	27	452 005 6	18	471 904 3	91		
430 121 0	14	445 136 5	27	452 005 6 RC	18	471 906 3	91		
430 122 0	15	446 002 0	29	452 006 6	18	502 011 0 0	117		
430 129	11	446 003 0	29	452 006 6 RC	18	502 011 6	121		
430 130	11	446 004 0	29	452 008 6	18	502 021 0 0	117		
430 131	11	446 005 0	29	452 008 6 RC	18	502 023 3 0	121		
430 140	13	446 006 0	29	452 010 6	18	502 026 6	121		
430 140 00	13	446 007 0	29	452 010 6 RC	18	502 030 6	121		
430 141	13	446 008 0	29	452 102 6	18	502 031 6	121		
430 141 00	13	446 009 0	29	452 103 6	18	502 033 6	119		
430 142	13	446 010 0	29	452 104 6	18	502 037 6	119		
430 142 00	13	446 100 0	29	452 105 6	18	502 038 0 0	118		
430 143	14	448 001 0	30	452 106 6	18	502 038 6	118		
430 229	11	448 002 0	30	455 170 5	27	502 040 0 0	123		
430 230	11	448 003 0	30	455 170-1 5	27	502 040 6	123		
430 231	11	448 004 0	30	455 171 5	27	502 060 0 0	129		
431 120 0	15	448 005 0	30	457 009 5	22	502 060 3	129		
431 120 0 SB	15	448 006 0	30	457 014 5	22	502 1001 6	117		
431 152 0	15	448 007 0	30	457 018 5	22	502 1008 6	122		
432 120 0	15	448 008 0	30	457 024 5	22	502 110 0 0	129		
432 120 0 SB	15	448 009 0	30	457 028 5	22	502 110 3	129		
433 150 0	15	448 010 0	30	457 034 5	22	502 111 0 0	129		
433 150 0 SB	15	448 031 0	30	457 039 5	22	502 111 3	129		
434 131 0	14	448 032 0	30	457 059 5	22	502 121 0 0	122		
434 150 0	15	448 033 0	30	457 100 5	22	502 122 0 0	121		
434 150 0 SB	15	448 034 0	30	457 102 5	22	503 001 3	125		
435 150 0	15	448 035 0	30	460 100 0	100	503 001 39	126		
435 150 0 SB	15	448 036 0	30	460 150 0	100	503 002 3	125		
439 129	11	448 037 0	30	460 175 0	100	503 002 39	126		
439 130	11	448 038 0	30	460 200 0	100	503 003 3	125		
439 131	11	448 039 0	30	460 250 0	100	503 003 39	126		
440 001 0	24	448 040 0	30	460 300 0	100	503 021 3	127		
440 001 0 SB	24	448 041 0	30	461 100 0	101	503 022 3	127		
440 002 0	24	448 042 0	30	461 125 0	101	503 102 3	125		
440 002 0 SB	24	449 250 2	95	461 150 0	101	503 103 3	125		
440 003 0	24	449 500 1	95	461 175 0	101	503 618 3	128		
440 003 0 SB	24	450 002 0	19	461 200 0	101	780 000	142		
440 004 0	24	450 002 0 SB	20	462 100 0	101	780 035 2	142		
440 004 0 SB	24	450 003 0	19	462 125 0	101	780 035 5 0	142		
440 005 0	24	450 003 0 SB	20	462 150 0	101	780 045 2	142		
440 005 0 SB	24	450 004 0	19	462 175 0	101	780 045 5 0	142		
440 006 0	24	450 004 0 SB	20	462 200 0	101	780 135 2	142		
440 006 0 SB	24	450 005 0	19	462 250 0	101	780 135 5 0	142		
440 008 0	24	450 005 0 SB	20	462 300 0	101	780 145 2	142		
440 102 0	24	450 006 0	19	463 100 0	105	780 145 5 0	142		
440 103 0	24	450 006 0 SB	20	463 150 0	105	782 000	143		
440 104 0	24	450 007 0	19	463 200 0	105	782 035 2	143		
440 105 0	24	450 007 0 SB	20	463 250 0	105	782 035 5 0	143		
440 106 0	24	450 008 0	19	463 260 09	105	782 045 2	143		
440 108 0	24	450 008 0 SB	20	463 300 0	105	782 045 5 0	143		
441 001 0	25	450 009 0	19	464 100 0	104	782 135 2	143		
441 001 0 SB	25	450 009 0 SB	20	464 125 0	104	782 135 5 0	143		



Rennsteig Werkzeuge GmbH

An der Koppel 1
98587 Steinbach-Hallenberg
Germany

+49 (0) 36847 / 4 41-0
info@rennsteig.com
www.rennsteig.com

